

SYSTEM MED FOKUS PÅ STYCKEGODS

AUTONORDIC
LASTSÄKRINGSSYSTEM

AUTONORDIC HAR SÄKRAT GODS I ÖVER FEMTIO ÅR.



Varumärket Autonordic är en del av Extendo och står för en produktgrupp säkra och funktionella lösningar vid lastförankring av alla typer av gods. Det gäller oavsett om det är sågat virke, flis eller styckegods. Autonordic erbjuder produkter för alla lastsäkrings-metoder och säkrar lasten framåt, bakåt och åt sidorna för att förhindra glidning, tippning och rullning. Valet av lastsäkring påverkas av typen av gods samt friktionen mellan gods och underlag.

Autonordics produkter - från spännband till automatiska spännare - erbjuder kundpassade lösningar för alla typer av transporter och gods.

I produktgruppen ingår spännare i olika utföranden med magasin. Spännarna är robusta och manuella och saknar därmed automatisk efterspänning. Därför passar de framför allt bra för säkring av gods, som inte sätter sig.

För andra typer av gods, erbjuds den automatiska spännaren TU, med obegränsad spännlängd. Oavsett hur mycket godset sätter sig under transport förblir spänningen trygg och säker.

Även olika typer av hejarsmidda krok, ringar och surrningsfästen med en brottstyrka på 6 ton ingår i produktgruppen. Du kan surra kors och tvärs över lasset och ändå ha full säkerhet. Din surring garanteras av krok med hög hållfasthet.

AUTONORDIC 601

EN ROBUST SPÄNNARE MED BANDMAGASIN

Autonordic 601 är tillverkad av stål. Den har en fjäderbelastad låsningsfunktion. Hålet för spännstången är 21 mm. Hexagonen för spärrnyckeln är 28 mm i diameter. Bandmagasinet rymmer ca 10 m band, bredd 50 mm. Spännaren är konstruerad för en brottstyrka på 6 ton.

LC 3,000 KP
BROTTSTYRKA 6,000 KP
6,2 KG

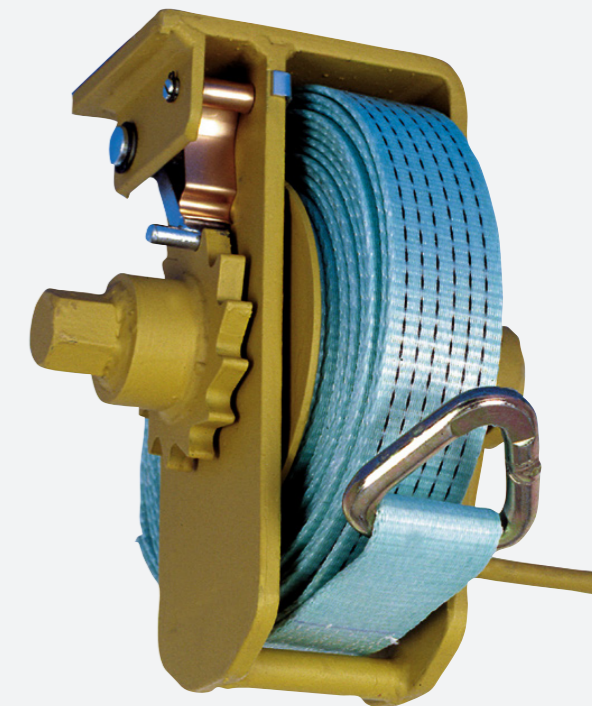

AUTONORDIC 602

EN LÅGBYGGD SPÄNNARE MED BANDMAGASIN

ExTe-Autonordic 602 är tillverkad av stål. Den har en fjäderbelastad låsningsfunktion. Hålet för spännstången är 21 mm. Hexagonen för spärrnyckeln är 28 mm i diameter. Bandmagasinet rymmer ca 10 m band, bredd 50 mm. Spännaren är konstruerad för en brottstyrka på 6 ton.

LC 3,000 KP
BROTTSTYRKA 6,000 KP
VIKT UTAN BAND 6,9 KG



AUTONORDIC 801

EN SPÄNNARE MED INBYGGT BANDMAGASIN

ExTe-Autonordic 801 är tillverkad av stål och behandlad med zink/järn. Den har en fjäderbelastad låsningsfunktion och utbytbara lager. Hålet för spännstängens är 21 mm. Hexagonen för spärrnyckeln är 28 mm i diameter. Bandmagasinet rymmer ca 10 m band, bredd 50 mm.

LC 3,000 KP
BROTTSTYRKA 6,000 KP
VIKT 9,5 KG

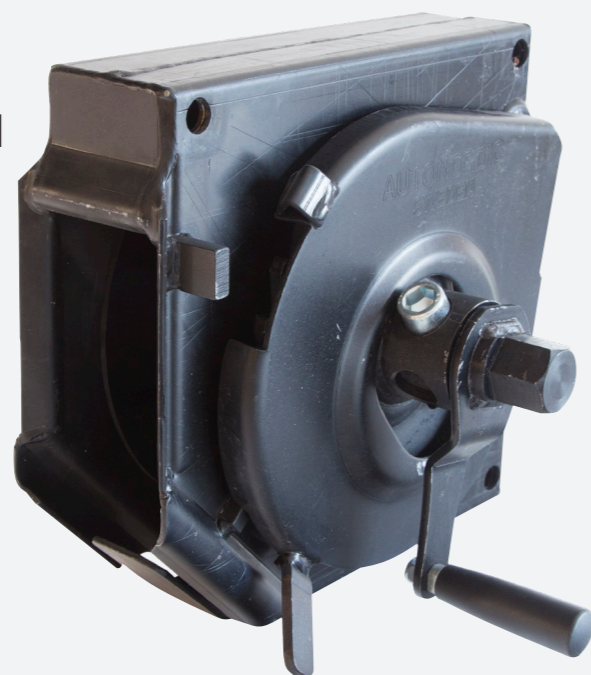

SÄKERHETSSTROPPAR & SPÄNNBAND

BAND 10 METER

SLITSTARKT OCH IMPREGNERAT,
6 SVARTA TRÅDAR, LC 2,500 KP,
BROTTSTYRKA 6,000 KP.

BAND 10 METER

SLITSTARKT OCH IMPREGNERAT,
5 SVARTA TRÅDAR, LC 2,100 KP,
BROTTSTYRKA 5,000 KP.

SPRIDARLEMSBAND

0,5 METER, 6 TON, BREDD 50 MM
0,6 METER, 6 TON, BREDD 50 MM



HEJARSMIDDA SURRNINGSFÄSTEN

SURRNINGSFÄSTEN HAR EN BROTTSTYRKA PÅ 6 TON.

KROK

FÖR INSVETSNING
BROTTSTYRKA 6,000 KP. VIKT 0,35 KG



KROK

INFÄLLD
FÖR MONTERING I KANTPROFIL, FRAMSTAM
ELLER CONTAINERVÄGGAR.

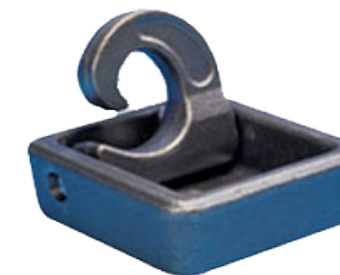

BROTTSTYRKA 6,000 KP. VIKT 1,2 KG.

SURRNINGSRING

INFÄLLD
FÖR MONTERING I KANTPROFIL, FRAMSTAM ELLER
CONTAINERVÄGGAR. INVÄNDIGT Ø 40 MM.



BROTTSTYRKA 6,000 KP. VIKT 1,2 KG.

KROK

PÅ PLATTA FÖR BULTNING
BROTTSTYRKA 6,000 KP. VIKT 1,0 KG



VIP-KROK

FÖR MONTERING I KANTPROFIL
BROTTSTYRKA 6,000 KP. VIKT 1,5 KG



SYSTEM CARGO FLEXI & FLEXI XL

LÄTTA ALUMINIUMSTAKAR FÖR ALLA TRANSPORTER. FINNS I HELA LÄNGDER ELLER SOM DELBARA STAKAR.

System Cargo Flexi är en alldeles speciell och unik produkt. Den är framtagen för transporter av stabilt styckegods framför allt lastat på pall. Cargo Flexi finns i två versioner, en i normal- och en i XL-format. Hylsor monteras i flaket, så att de runda och lätta aluminiumstakarna enkelt kan flyttas om allt efter lastbehov. Stakarna finns i hela längder eller delbara och uppfyller gällande krav på infästning.

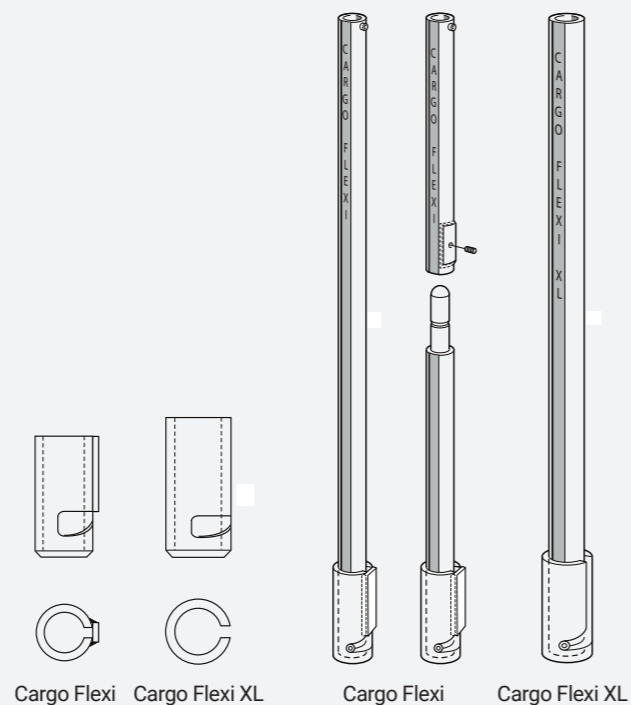

SYSTEM 310 MED QUICK LOCK (QL)

QUICK LOCK ÄR ETT GENIALISKT ENKELT LÅSSYSTEM FÖR STAKAR.

Det ger en unik flexibilitet för åkare med flakbilar och vagnar som transporterar både rundvirke och andra varor. Snabbt och enkelt kan stakar lyftas bort eller placeras om, allt beroende på typ av transport.

I System 310 är hylsor och stakar fyrkantiga och tillverkade i aluminium.

Lösningar finns både med och utan snabbblås. Även Teleskopstakar ingår i systemet.

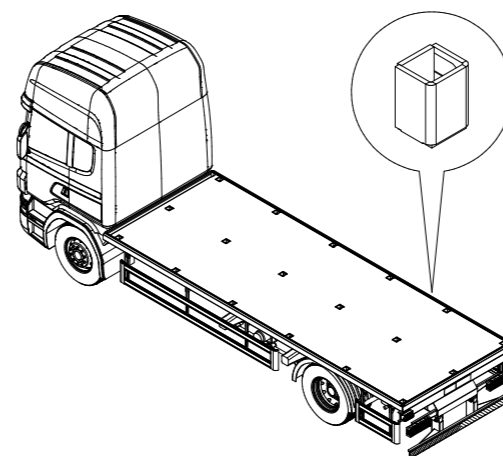

TEKNISKA FAKTA

Idén är att flera hylsor placeras längs fordonets längd för att passa olika lastlängder. Hylsorna tillverkas i höghållfast stål och är väl lämpat för svetsapplikationer utan krav på förvärmning.

Konventionell montering med bultade kilar är också ett alternativ när stakarna inte behöver flyttas om ofta.

I lösningen med snabbblås placeras staken enkelt i den specialdesignade hylsan tillsammans med en fjäderbelastad självlåsande kil. Ingen bultning eller användning av verktyg behövs. Inga lösa insatser eller vibrationer under körning.

För att lossa staken kliver chauffören helt enkelt på QL-kilverket. Insatsen låses upp och staken kan lyftas upp från hylsan.



SYSTEM 144

ETT SYSTEM MED FLER VALMÖJLIGHETER.

System 144 klarar en maxbelastning på 7 ton per banke. Systemet innehåller alternativa konstruktioner för att ge fler valmöjligheter även för åkare som inte bara transporterar rundvirke. Med hylsor, stommar och stakar infällda i flaket går det snabbt att anpassa ekipaget till ett blandat gods-sortiment. Flakhylsor ökar möjligheterna och är anpassade för svetsning. Stommarna kan, allt efter kundens önskemål, utrustas med extra flakhylsor infällda i stommarna. Stommar med mitthylsa finns som standard. Bankestommar kan med fördel byggas in som bärande element i flakkonstruktionen.



Stomme 144 är i första hand konstruerad för krävande rundvirkestransporter, medan stomme 144 – S har mindre inåtlutande stakar och större bredd mellan staktopparna. En fördel vid lastning av formstabil gods, som t ex sågande trävaror. Stakarna monteras med bultförband eller snabbblås. Båda alternativen passar i alla bankestommar och flakhylsor. Bultförband rekommenderas i de fall stakarna skall ha en mer varaktig placering. Snabbblås är det alternativ, som medger den snabbaste och enklaste omflyttningen av stakarna. De låses fast med en särskild manövernöckel. Låsmekanismen är uppbyggd enligt excenterprincipen. I låst läge är en tryckfjäder komprimerad, vars kraft frigörs när låset öppnas.



TU-SPÄNNAREN

ANPASSAD FÖR ALLA TUNGA TRANSPORTER.

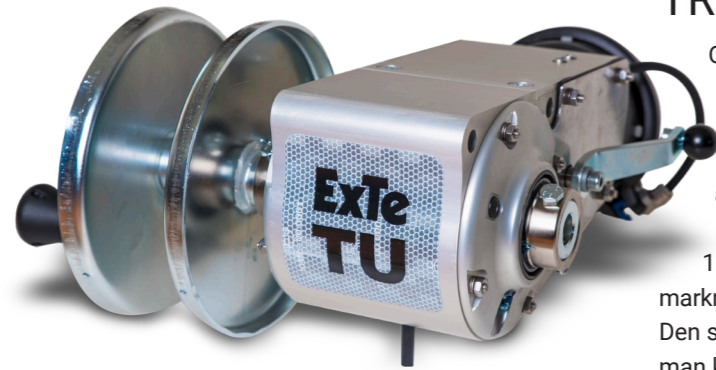

Oavsett om det är rundvirke, sågat virke, massabalar eller annat skrymmande styckegods, som ska säkras, finns en TU-lösning. TU-spännaren (TU står för Tension Unlimited) har automatisk efterspänning och obegränsad spännlängd. TU-spännaren har en dragkraft på upp till 1000 kg som anpassas utifrån kraven på respektive marknad. Spännaren monteras på banke eller ram. Den symmetriska utformningen (höger/vänster) gör att man kan montera såväl bandtrumma som frikopplings-spak på endera sidan beroende på vad som passar bäst. Luftstyrd frikoppling av mekanismen i spännaren finns som tillbehör. Med den kan frikopplingen ske med en knapptryckning i lastbilshytten. Det breddar användningsområdet, t.ex. när spännaren sitter under ett flak/skåp där åtkomligheten inte är den bästa. Då är det optimalt att styra TU-spännaren med en fjärrkontroll.

TU-REMOTE

SOM TILLVAL FINNS FJÄRRSTYRNING TU-REMOTE.

TU-spännaren kan visserligen spännas och frikopplas manuellt, men med en fjärrkontroll styr chauffören spännarna snabb och enkelt från hytten eller med en fjärrkontroll.

Med enkla knapptryckningar löser man ut slinget, startar eller stoppar upprullningen och frikopplar. TU med fjärrkontroll är certifierad och sitter idag både på virkes- och styckegodsekipage.

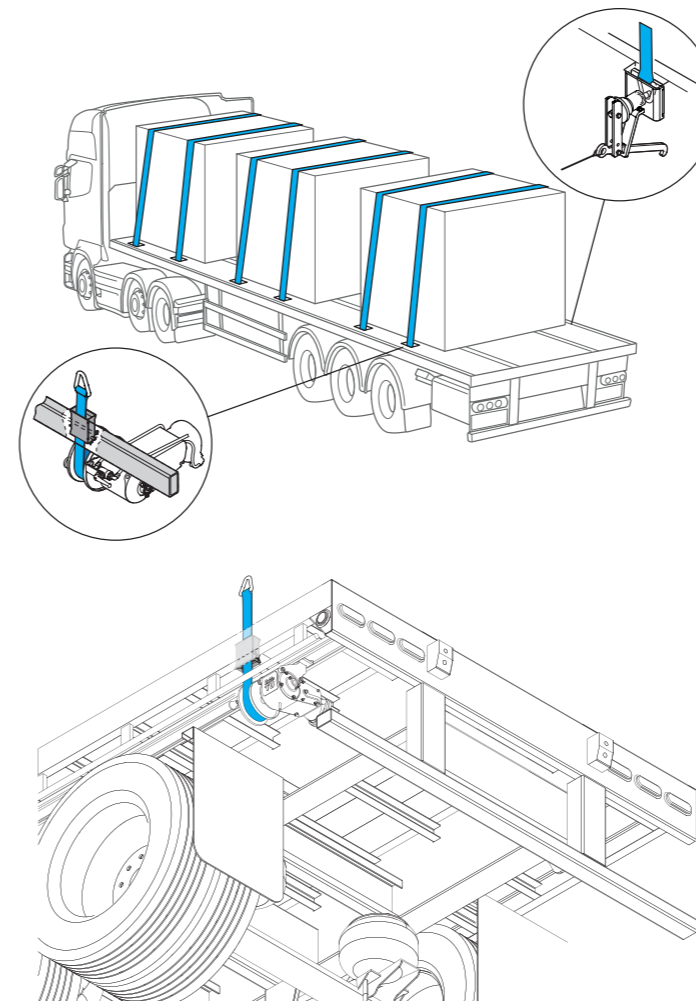
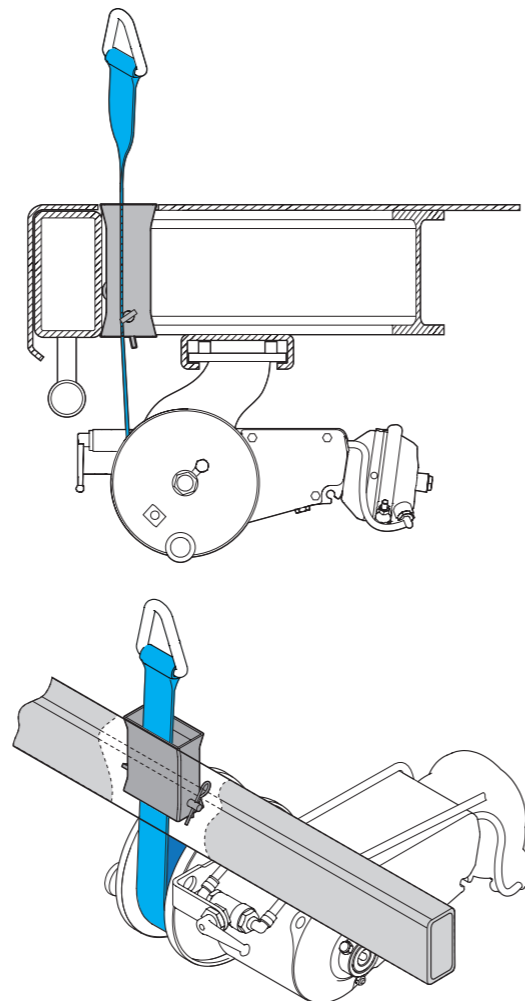
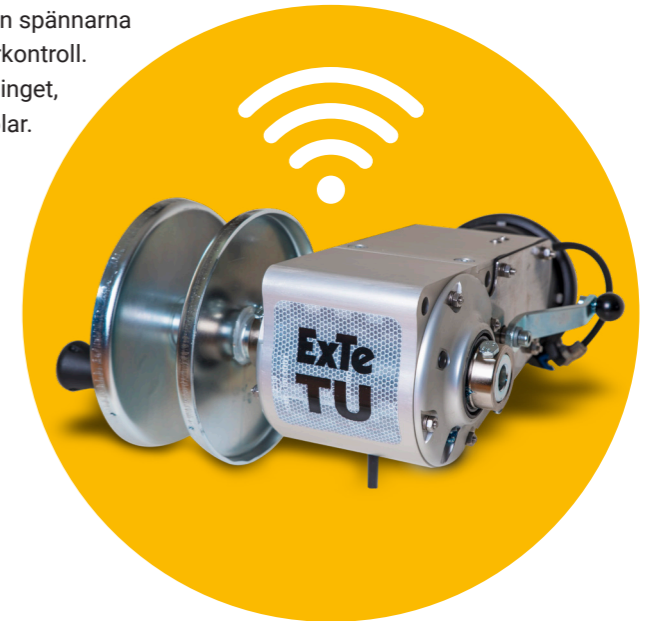

VILL DU VETA MER OM HUR
AUTONORDICPRODUKTER KAN
PASSA IN I DINA TRANSPORTER.

Se mer på vår hemsida www.autonordic.se, eller kontakta
oss på 0651-175 01 eller via email sales@exte.se



AUTONORDIC
LASTSÄKRINGSSYSTEM