

FLAK SYSTEM

VI LASTSÄKRAR ALLA TRANSPORTER AV RUNDVIRKE, SÅGAT VIRKE OCH STYCKEGODS.

ExTe

Lastförankring är ett begrepp. Vi uppfann det.

**ENKELT, SNABBT
OCH SÄKERT
OAVSETT OM DU
TRANSPORTERAR
RUNDVIRKE,
SÅGAT VIRKE ELLER
STYCKEGODS.**

INNEHÅLL

D-SERIEN

SYSTEM 144

SYSTEM 310

CARGO FLEXI

EXTE TU

**SURRRINGSFÄSTEN
& MANUELLA
SPÄNNARE**

D-SERIEN – LÅG VIKT OCH MÅNGSIDIGHET, HÖG HÅLLFASTHET OCH SLITSTYRKA.





D-serien erbjuder marknadens mest kraftfulla flakssystem.

Stakar:

- Det starkaste alternativet i aluminium inom vårt produktsortiment

Fästen:

- Tillverkade av höghållfast stål
- Mycket robusta och slitstarka

ExTe QuickLock låselement:

QuickLock ökar effektiviteten, säkerheten och användarvänligheten avsevärt.

Användningsområden:

- Flaksystemet är idealiskt för transport av skrymmande och tunga laster
- Lämpar sig för både rundvirke och annat styckegods

Flakhylsa med bultat låselement

Om transportererna är mycket likartade och gör att stakarna sällan behöver flyttas om är låsning med bultad kil ett alternativ.

1	800351	Flakhylsa D-serien
2	830363	Låselement Flakhylsa

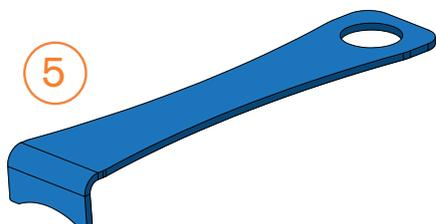
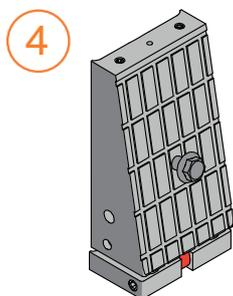
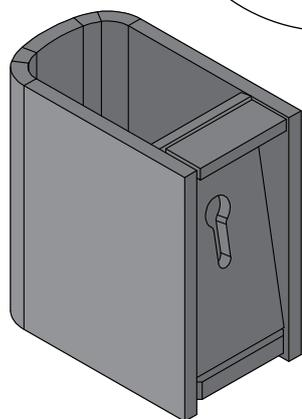
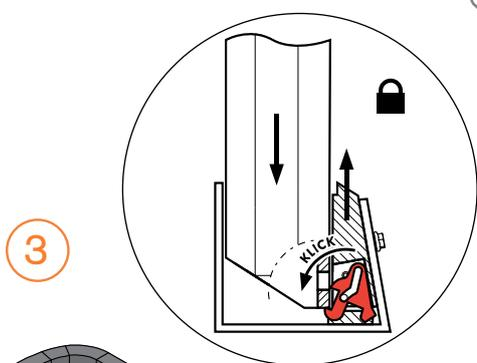
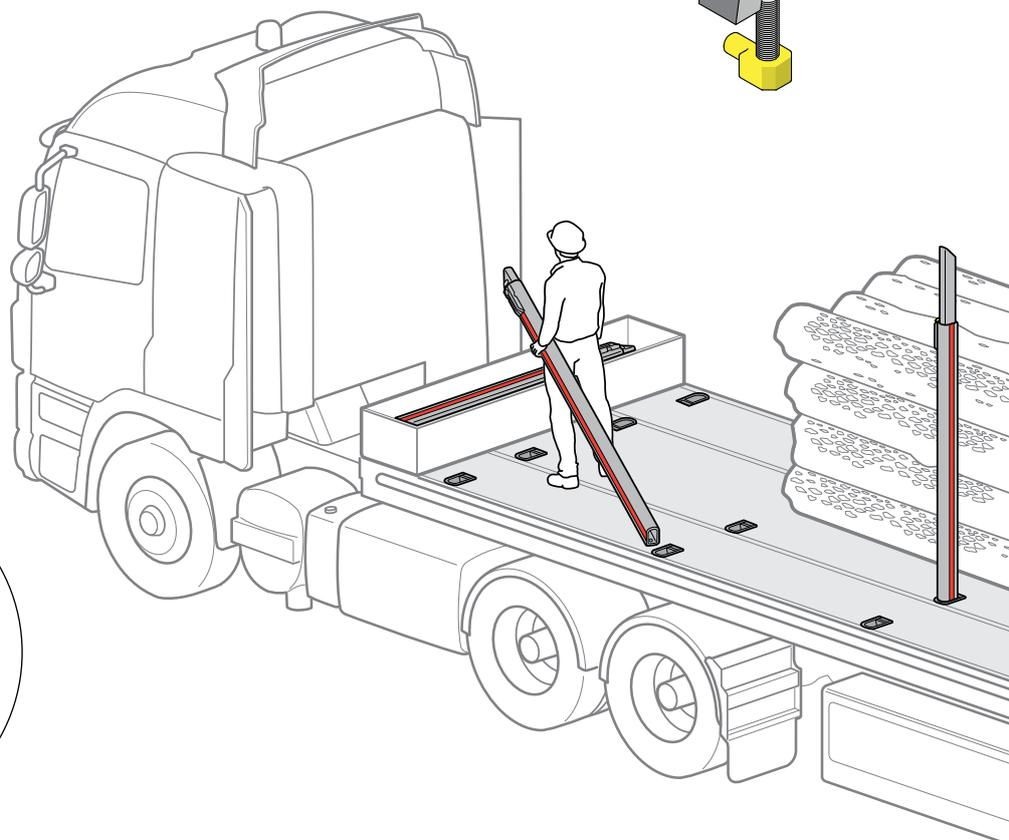
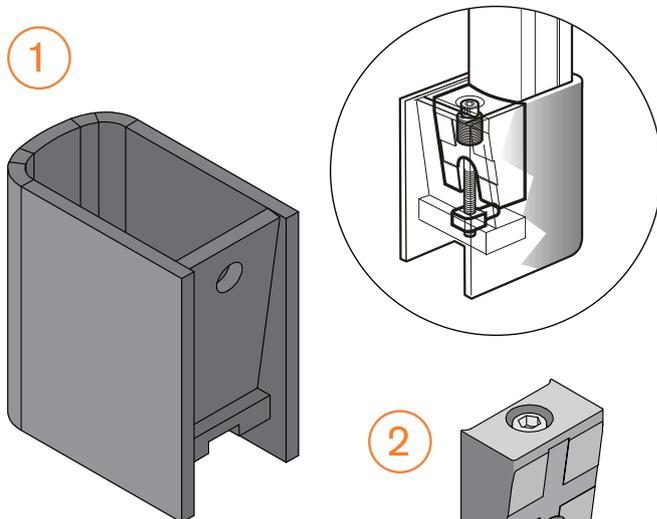

Flakhylsa med snabblåselement (QuickLock)

När transportererna är varierade och kräver snabb och enkel omflyttning av stakar, eller att stakar ska lyftas bort, är snabblåskilen QuickLock det smidigaste alternativet.

- Staken placeras enkelt i hylsan tillsammans med den fjäderbelastade och självlåsande kilen.
- Lika enkelt är det när staken behöver lossas. Chauffören kliver helt enkelt på ett speciellt verktyg. Insatsen låses upp och staken kan lyftas upp från hylsan.

3	810955	Flakhylsa QL
4	810990	Låselement QL D-stake
5	810944	Verktyg låselement QL

D aluminiumstakar i 3 varianter - Teleskopisk | Conical | Euro

Stakarna i D-serien är konstruerade i aluminium och är trots sin låga vikt mycket kraftfulla för att klara påfrestningarna från höga lastvikter. Tre stakealternativ erbjuds:

- Teleskopisk (teleskopstake) pos 7 - ett särskilt verktyg (pos 6) används för att höja och sänka stakens överdel
- Conical (dubbelfasadad stake) pos 9 - en heldragen stake med fasad in- och utsida för att ge ökat utrymme vid lastning
- Euro (heldragen profil) pos 8 - heldragen stake med samma dimension upptill och nedtill

6	814492	Nyckel Teleskåplås
7	-	Stake D5, D7, D10 Teleskopisk
8	-	Stake D5, D7, D10 Euro
9	-	Stake D5, D7, D10 Conical

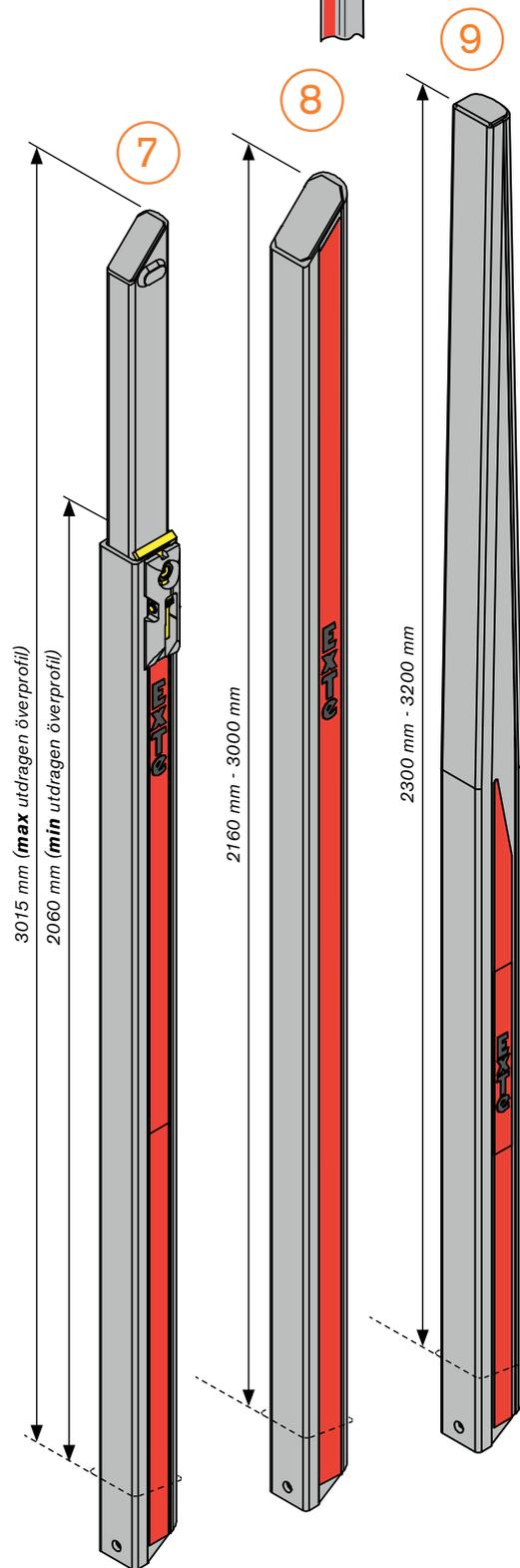
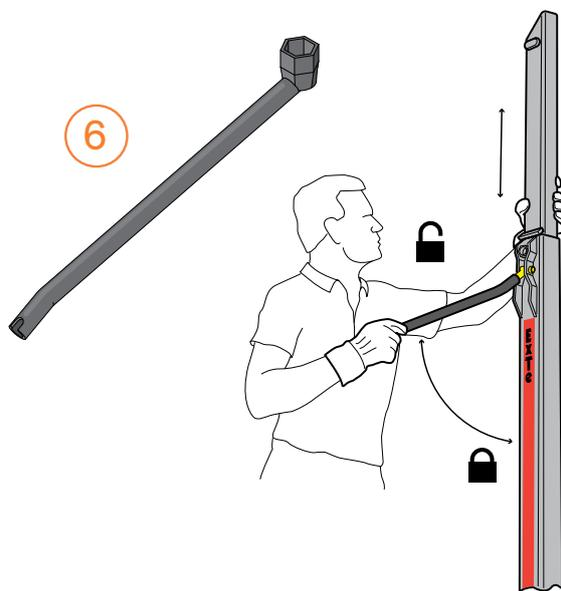
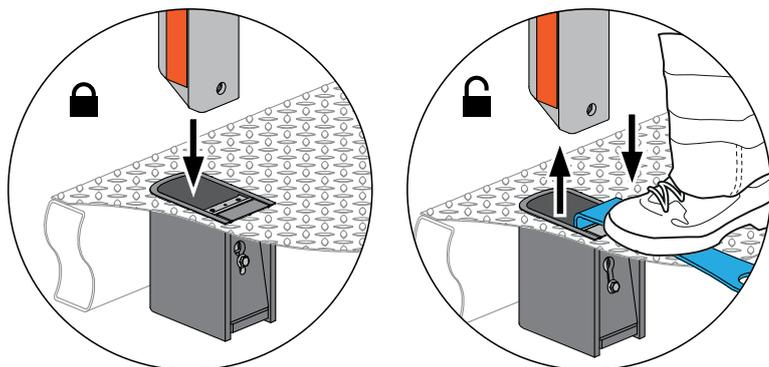
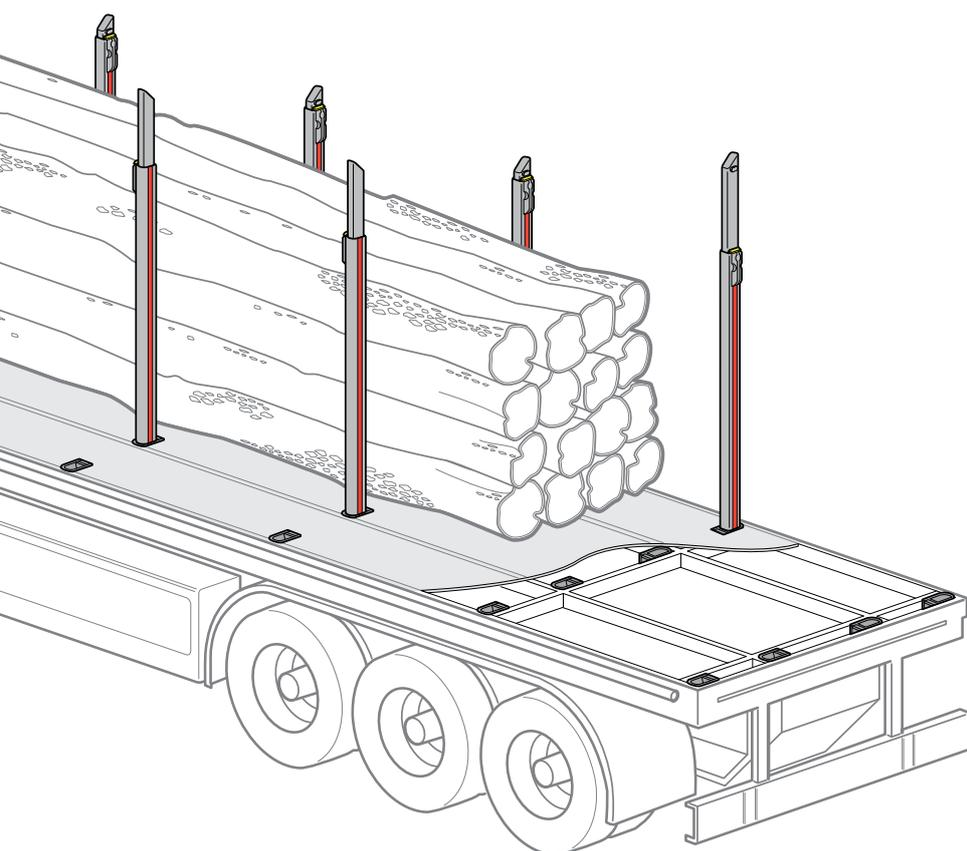

SYSTEM 144 – FLER VALMÖJLIGHETER.





Ett flexibelt samspel

System 144 utvecklades för att ge maximal flexibilitet. Oavsett vilken typ av gods som transporteras finns det lösningar som skapar nya möjligheter och bättre användbarhet.

- Med stommar eller hylsor integrerade i flaket kan fordonet snabbt anpassas för transport av rundvirke, sågade trävaror eller andra godstyper
- System 144 är extremt beprövat och har använts i över 60 år av operatörer världen över
- Tillverkat av höghållfast stål, vilket säkerställer styrka och hållbarhet



1

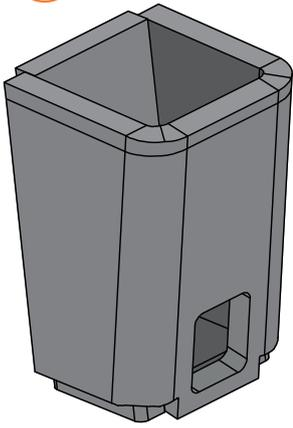

2

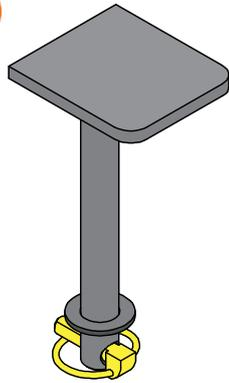

Flakhylsa System 144

Ett vanligt alternativ är flakhylsor för insvetsning i flaket.

- Genom att redan initialt montera hylsor utifrån olika typer av gods, skapas ökade användningsmöjligheter
- Som tillbehör finns täcklock (pos 2) som förhindrar att hylsorna fylls med skräp

1	814425	Flakhylsa System 144
2	814426	Täcklock, flakhylsa System 144

5

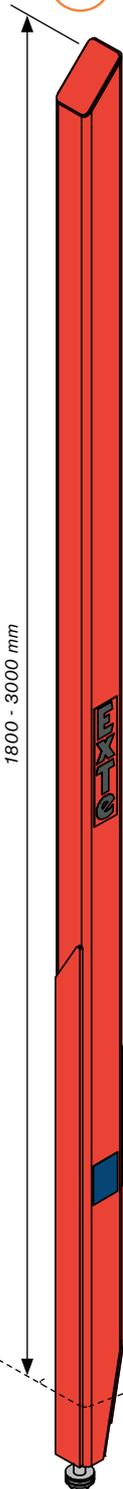

4

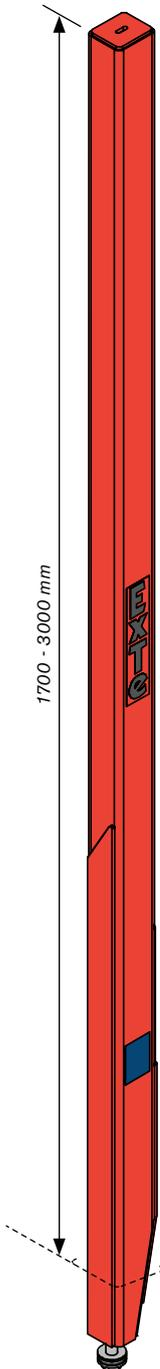

3

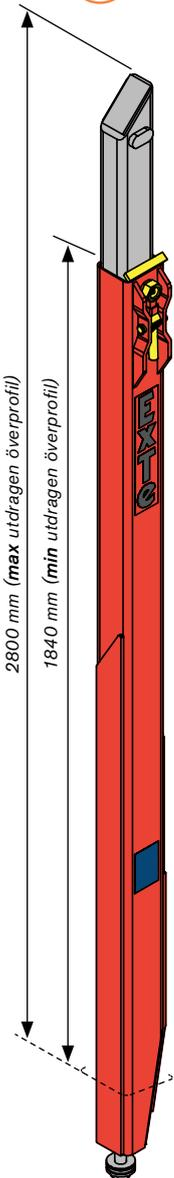

2800 mm (max utdragen överprofil)

1840 mm (min utdragen överprofil)

1700 - 3000 mm

1800 - 3000 mm

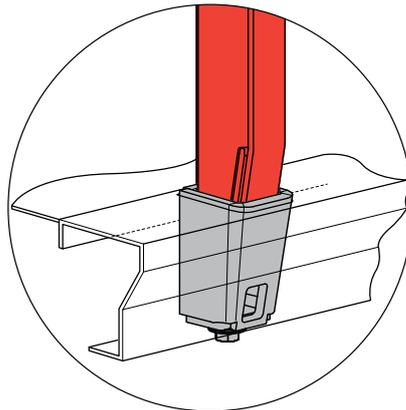
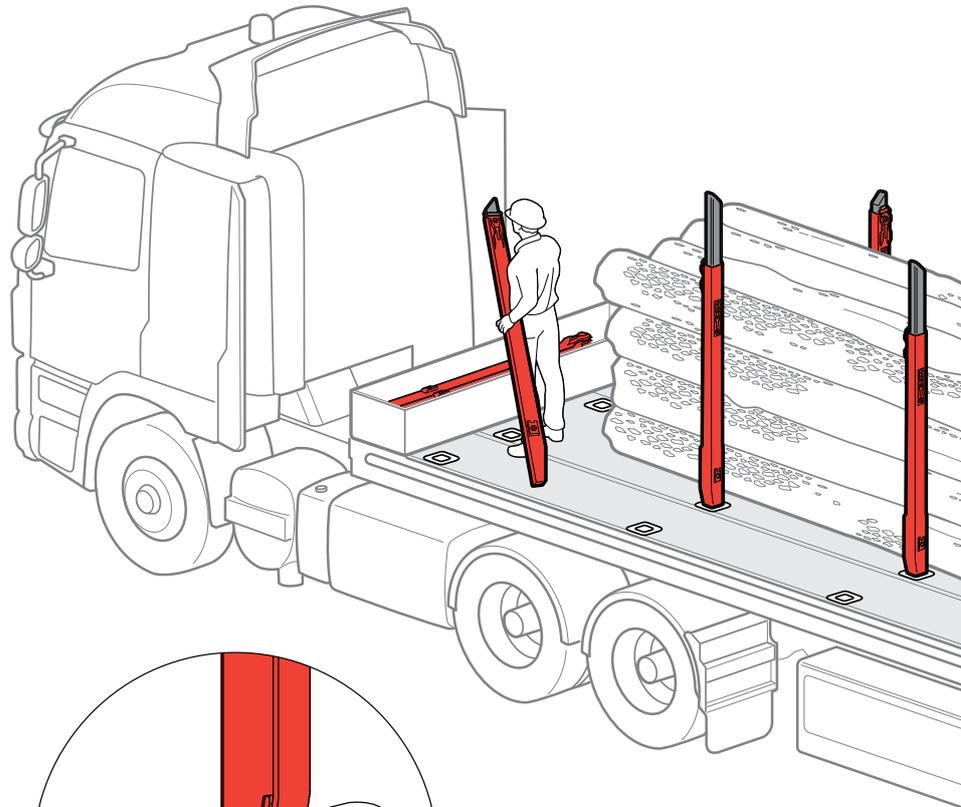

Bultad stake

Bultförbandet rekommenderas när stakarna ska ha en mer varaktig placering. Bultförbandet består av bultar, muttrar och tallriksfjäderpaket, som håller förbandet elastiskt och rätt spänt. En sinnrikt lösning, som mångdubblar förbandets livslängd.

3	-	Stake, System 144 Telescopic (bultförband)
4	-	Stake, System 144 Euro (bultförband)
5	-	Stake, System 144 Euro 45° (bultförband)

Snabblåsstake - ExTe QuickLock

Snabblås möjliggör en snabb och enkel omflyttning av stakarna för anpassning till det gods som ska transporteras. De låses fast med manövernyckel (pos 6).

6	814497	Snabblåsnyckel
7	-	Stake, System 144 Telescopic (Quick-Lock)
8	-	Stake, System 144 Euro (Quick-Lock)
9	-	Stake, System 144 Euro 45° (Quick-Lock)
10	-	Nyckel Teleskoplås

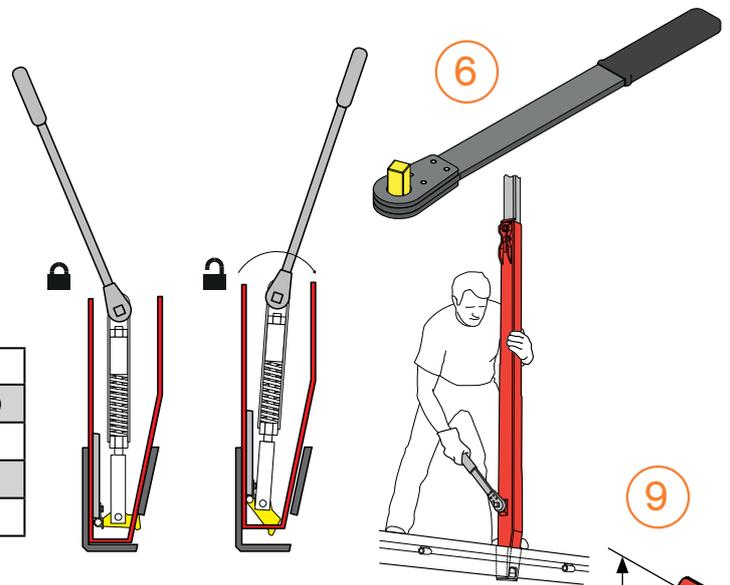

Stakar i två varianter: Euro och Telescopic

Stakar finns i dels i Euro-utförande (helt i stål) med rak eller snedkapad topp, och dels som Telescopic vilket innebär att den övre profilen är av aluminium och justerbar i höjdd. Lasthöjden kan snabbt och enkelt justeras tack vare excenterlåsningen.

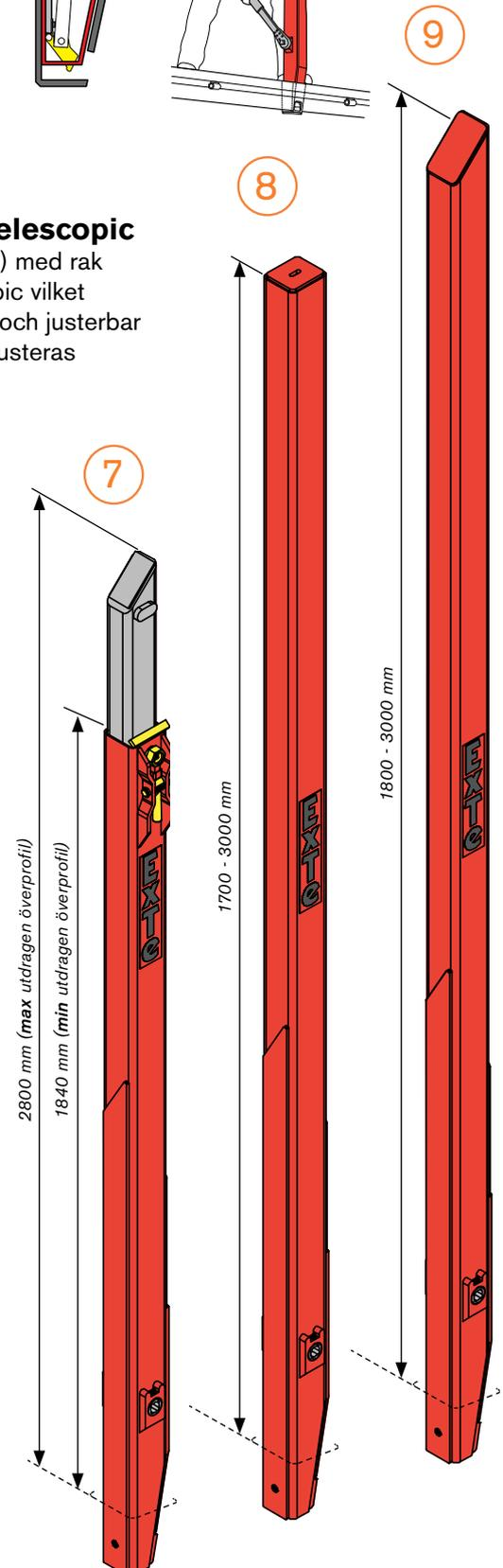
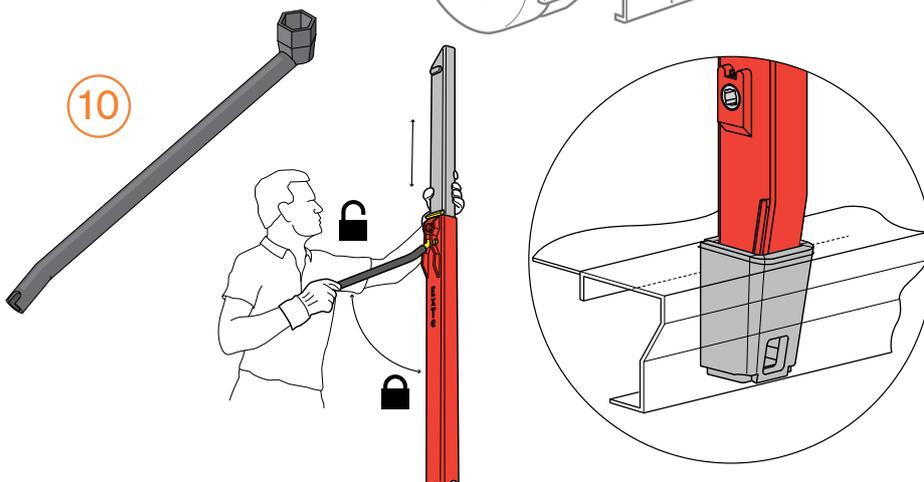
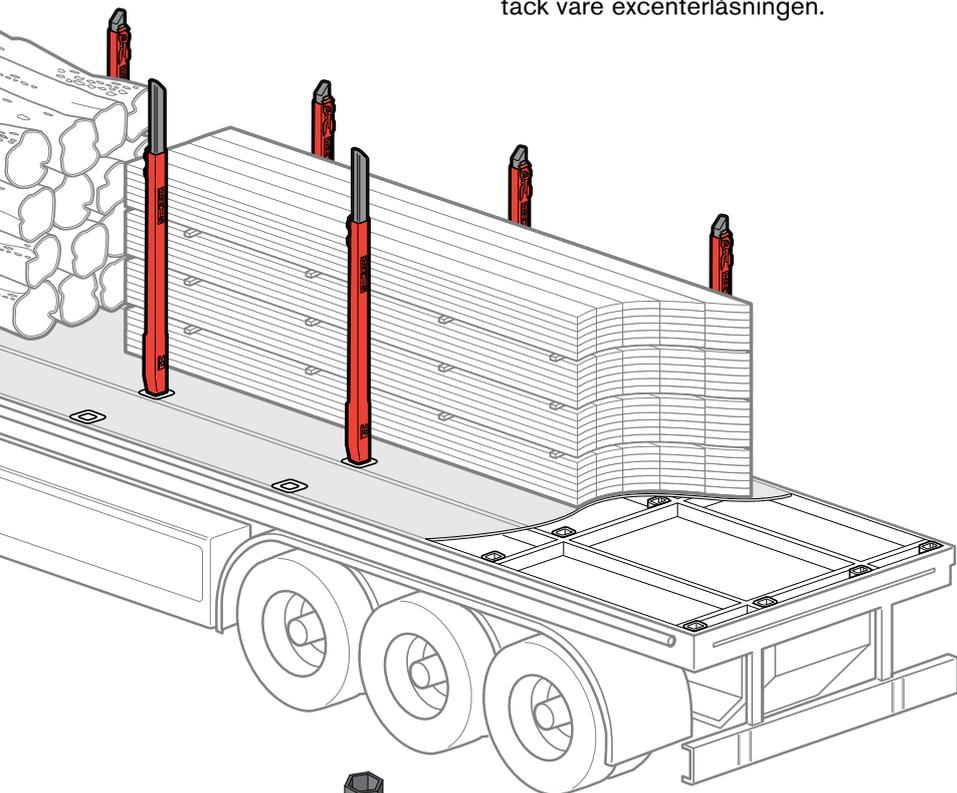

SYSTEM 310 - ETT SMIDIGT FLAKSYSTEM.





Genialiskt enkelt och rationellt

System 310 är anpassat för åkare med flakbilar och vagnar och i första hand framtaget för transport av formstabil gods, oavsett om det är sågat virke eller styckegods.

Idén är att flera hylsor placeras längs fordonets längd för att passa olika lastlängder.

Stakar placeras på lämpliga ställen och fixeras enkelt med hjälp av låssystemet QuickLock.



System 310. Låg eller hög hylsa för infästning med ExTe QuickLock

QuickLock är ett genialiskt enkelt snabbblåssystem för stakar. Det ger en unik flexibilitet.

- Snabbt och enkelt kan stakar lyftas bort eller placeras om – allt beroende på typ av transport
- I lösningen med snabbblås placeras staken enkelt i hylsan och fixeras med en låsnyckel
- Inga lösa insatser eller vibrationer under körning.
- Hylsan finns i 2 varianter: Låg (138 mm) och Hög (188 mm)

1	800312	Hylsa System 310 (h = 138 mm)
2	800311	Hylsa System 310 (h = 188 mm)
3	-	Stake, System 310 Telescopic (för hylsa h = 138 mm)
4	-	Stake, System 310 Euro 45° (för hylsa h = 138 mm)
5	-	Stake, System 310 Telescopic (för hylsa h = 138 mm)

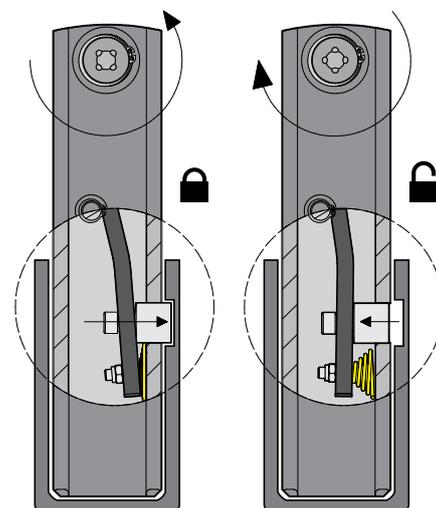
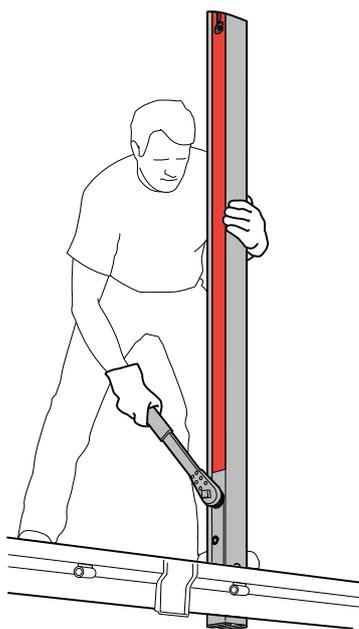
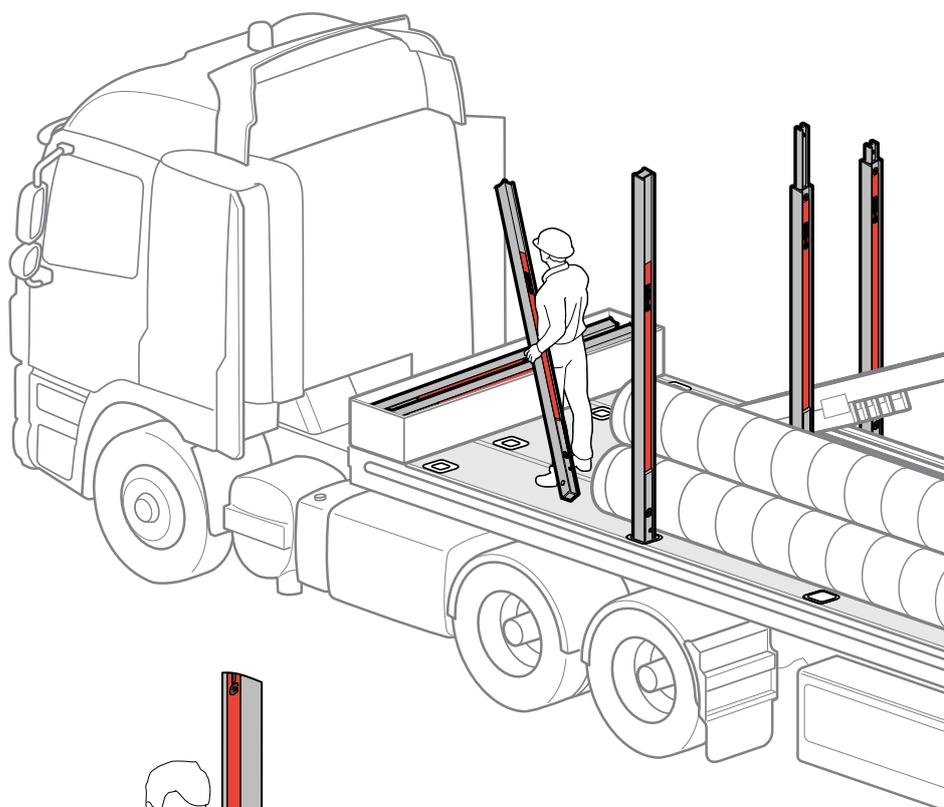
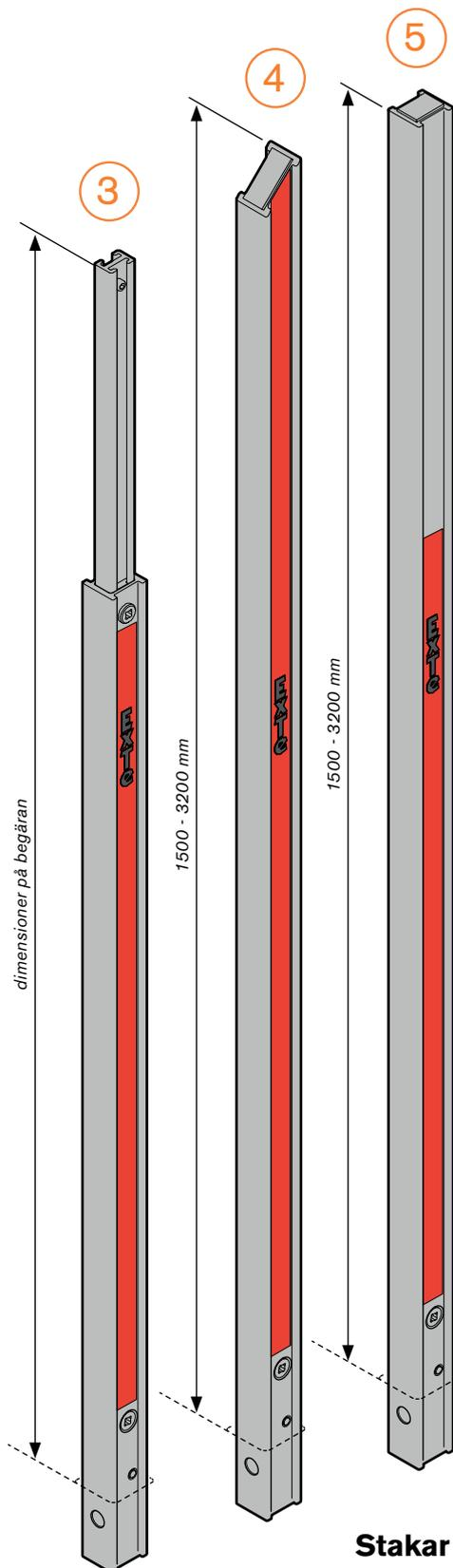
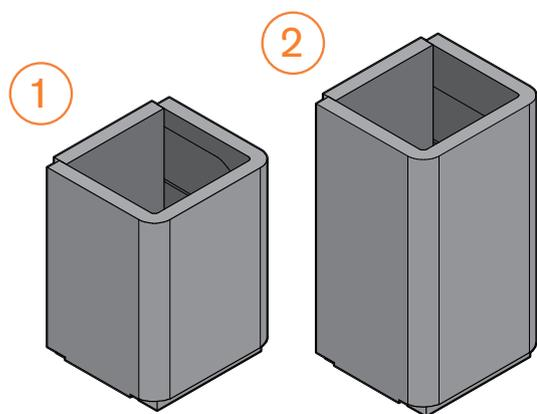

Stakar för låga hylsor (h=138 mm)

ExTe QuickLock

System 310 aluminiumstakar i 3 varianter - Telescopic | Euro 45° | Euro 90°

Stakarna i System 310 är tillverkade av aluminium och är, trots sin låga vikt, mycket starka för att hantera påfrestningar.

- De teleskopiska stakarna (pos 3 och 7) har steglöst justerbar lasthöjd och en vändbar toppprofil.
- Stakarna av typen Euro 45° (pos 4 och 8) och Euro 90° (pos 5 och 9) är båda av fullprofilstyp, men skiljer sig åt genom att Euro 45 har en vinklad topp medan Euro 90 har en rakt avskuren topp.

7	-	Stake, System 310 Telescopic (för hylsa h = 188 mm)
8	-	Stake, System 310 Euro 45° (för hylsa h = 188 mm)
9	-	Stake, System 310 Telescopic (för hylsa h = 188 mm)

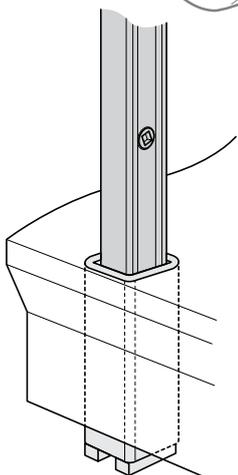
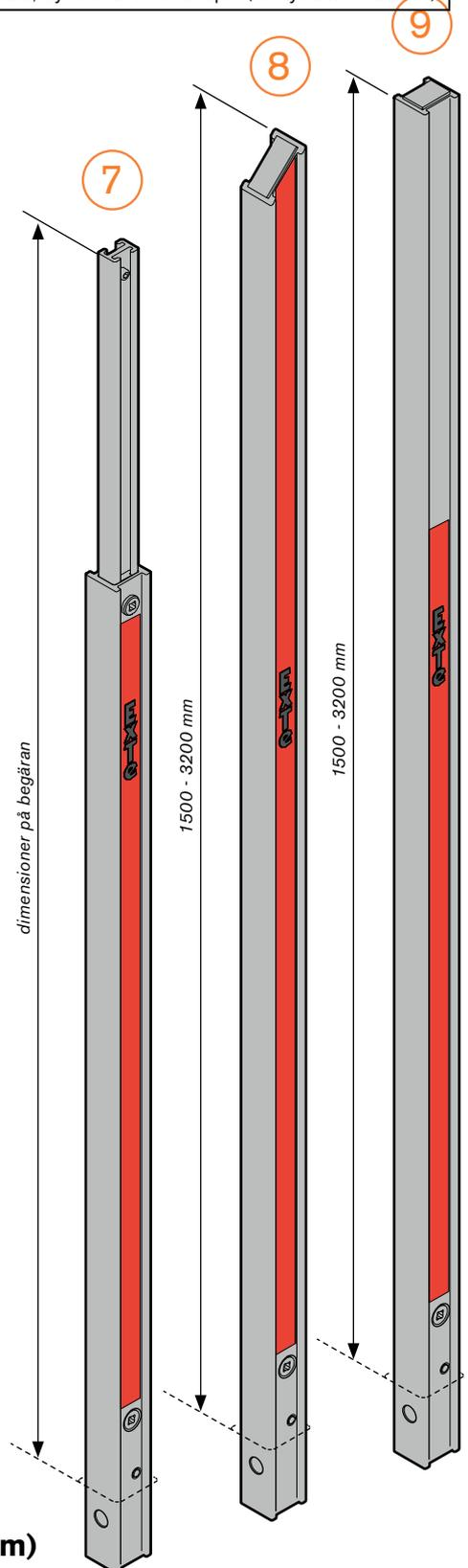
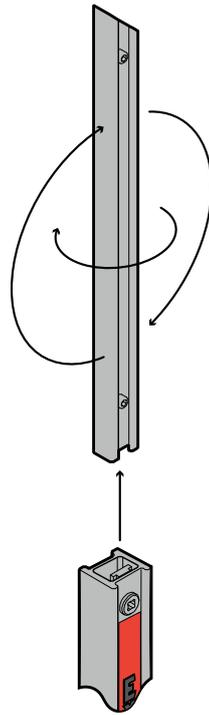
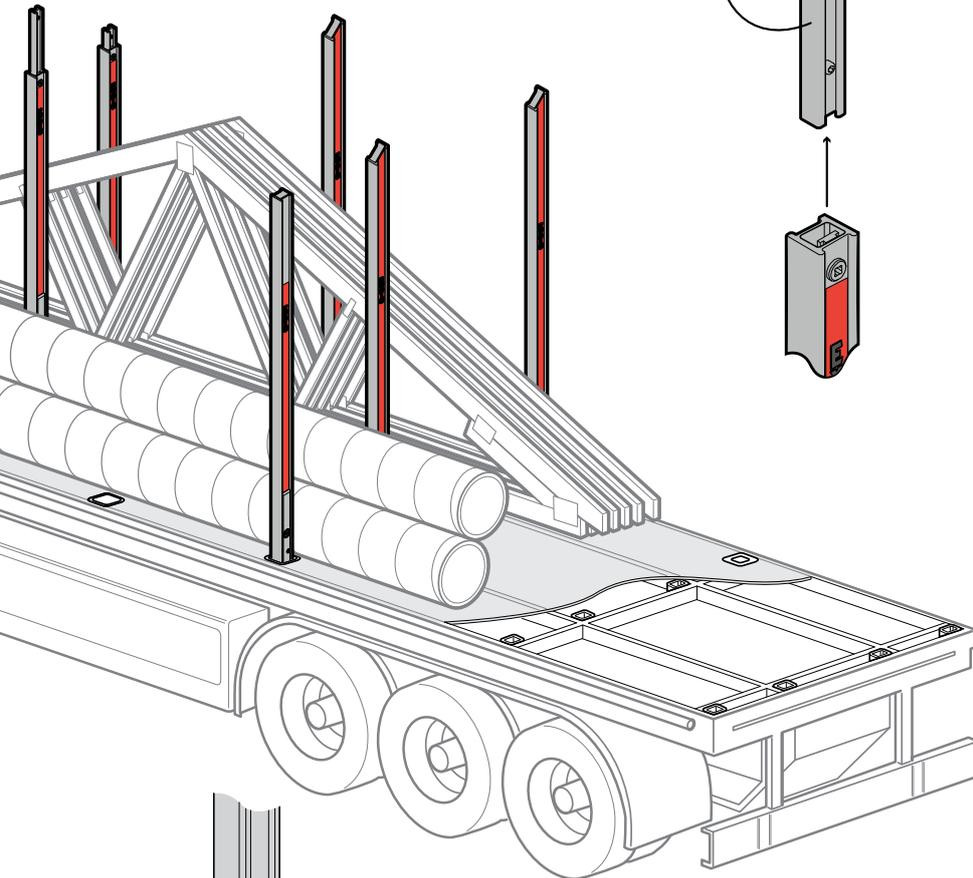
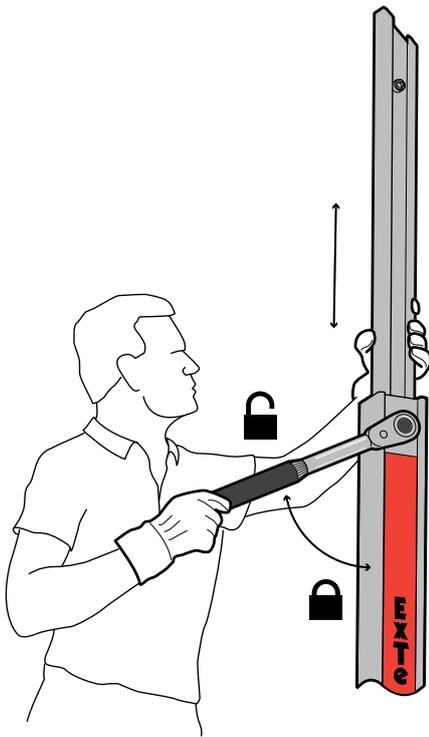

Stakar för höga hylsor (h=188 mm)

CARGO FLEXI – OPTIMAL LÖSNING FÖR FORMSTABILT GODS.



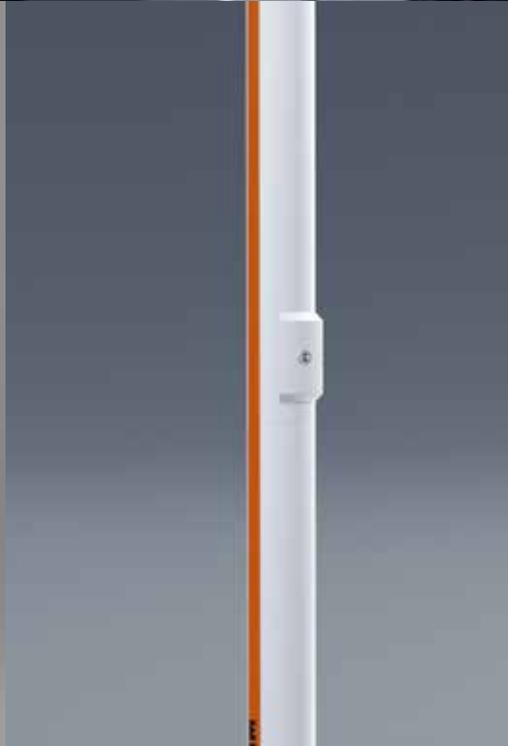

System Cargo Flexi är framtagen för transporter av formstabil styckegods framför allt lastat på pall. Stakar av aluminium och hylsor i höghållfast stål.

Cargo Flexi finns i två versioner:
Standard (Ø63 mm) och XL (Ø90 mm)

Hylsor monteras i flaket, så att de runda aluminiumstakarna enkelt kan flyttas om allt efter lastbehov.

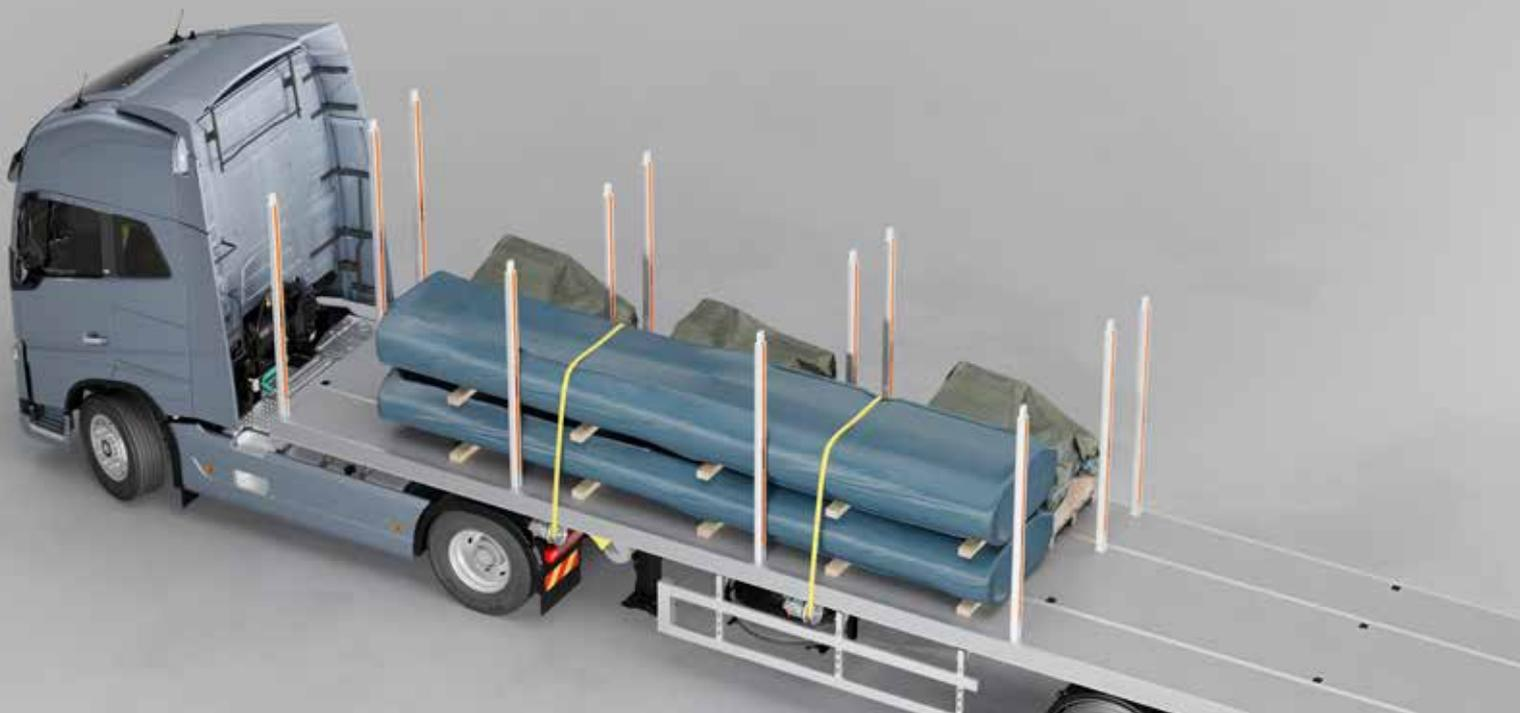

Cargo Flexi Standard (Ø63 mm)

De runda och lätta aluminiumstakarna går snabbt att flytta om mellan hylsorna beroende på vilket gods som ska transporteras. Stakarna finns både i full längd och delbara.

När staken monteras förs den ned så att låssprinten glider i spåret i hylsan och vrids enkelt och smidigt i låsläge. Med frikostig montering av hylsor i flaket skapas många alternativa lastmöjligheter.

1	800304	Hylsa Cargo Flexi (för stake Ø63 mm)
2	800303	Stake, Cargo Flexi (Ø63 mm) delbar
3	800300	Stake, Cargo Flexi (Ø63 mm)

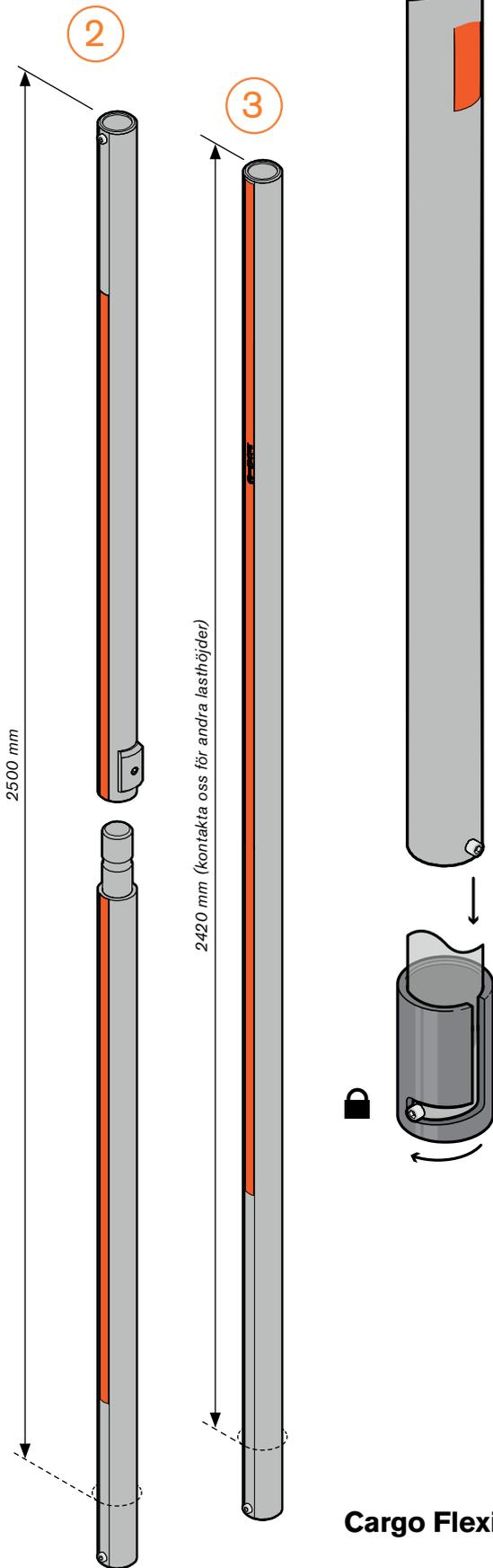

Cargo Flexi Standard (Ø63 mm)

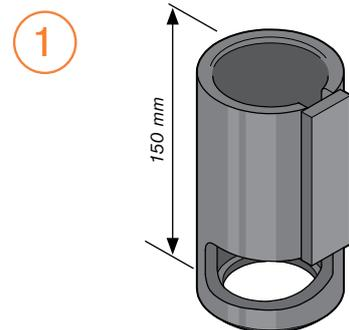
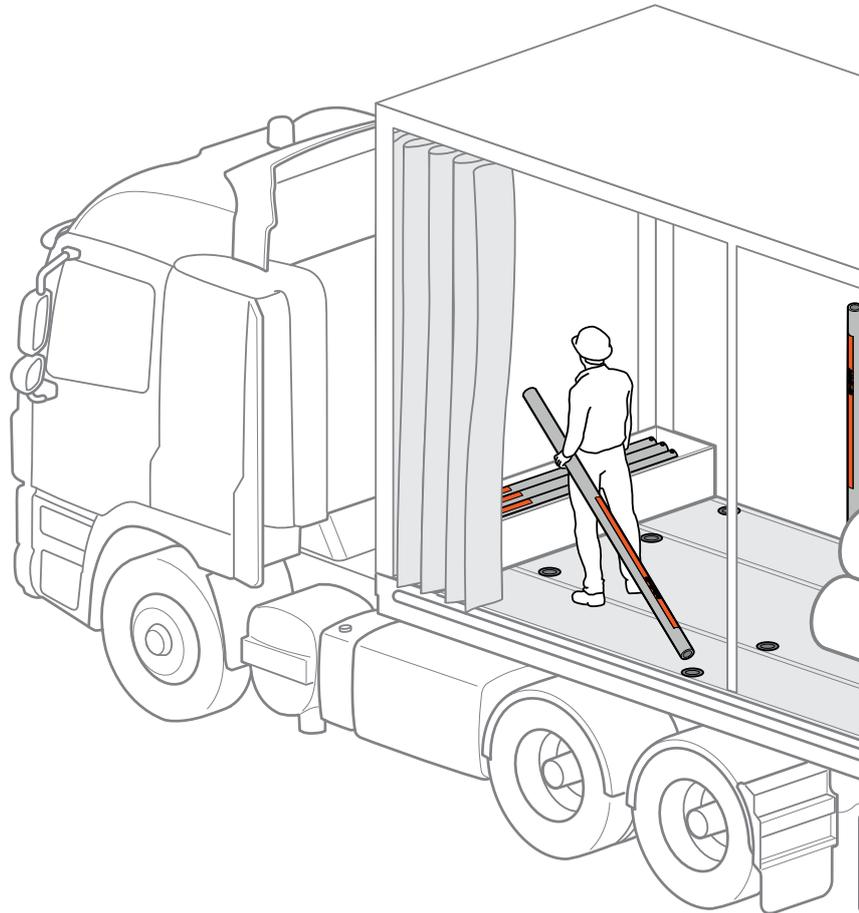

4

Cargo Flexi XL (Ø90 mm)

I XL-versionen har både hylsor och stakar lite kraftigare dimensioner. Principen för infästning av stakarna i hylsorna är densamma som för Cargo Flexi Normal. Låssprinten förs ner i hylsans spår och staken vrids i låsläge.

4	801122	Hylsa Cargo Flexi (för stake Ø90 mm)
5	801120	Stake, Cargo Flexi (Ø90 mm)

Cargo Flexi XL (Ø90 mm)

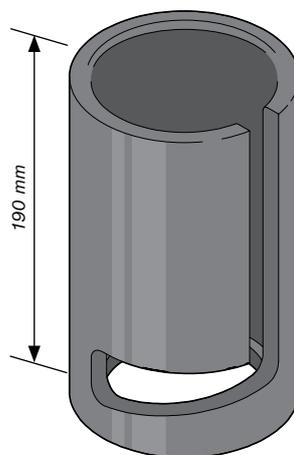

5

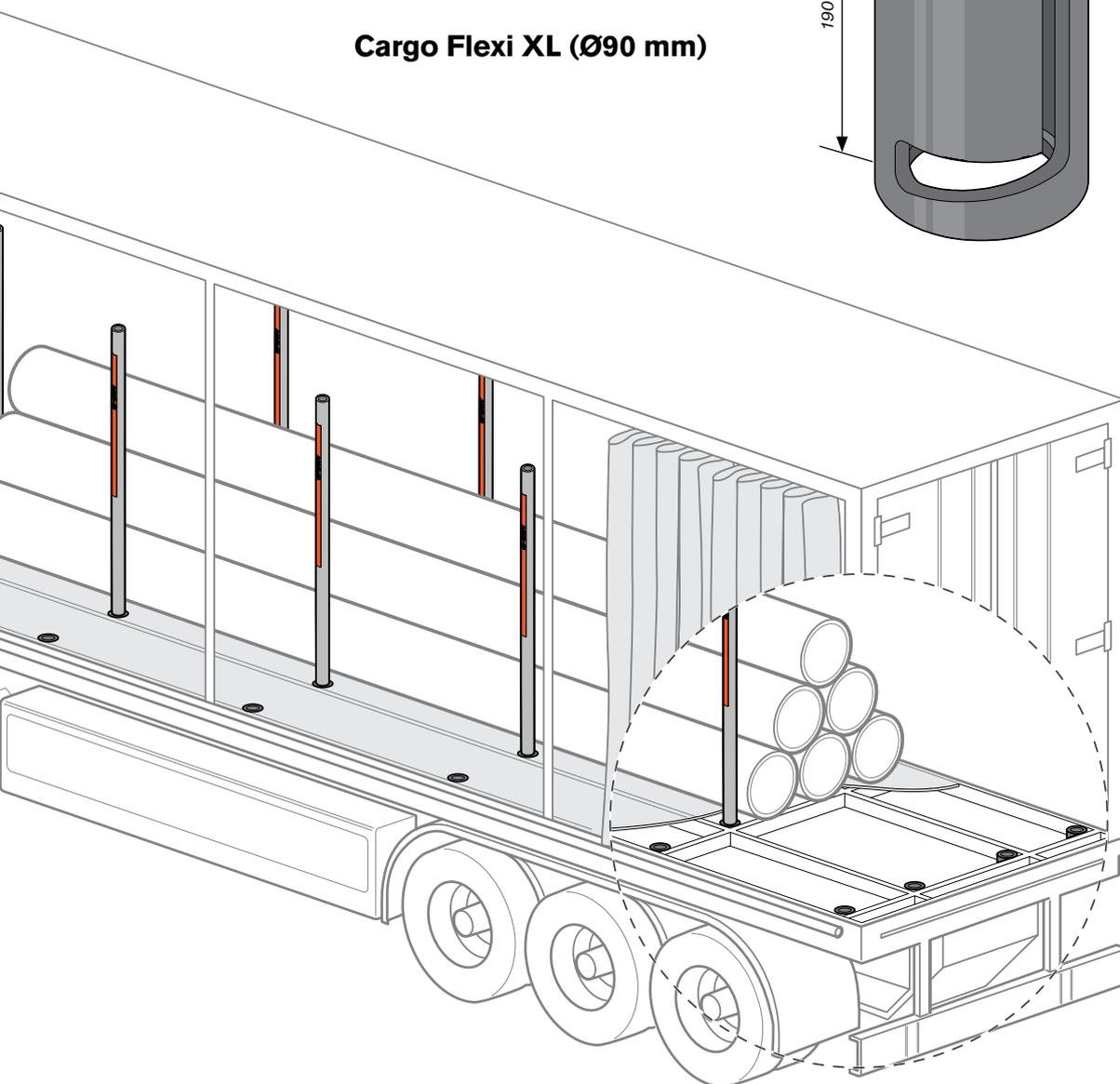
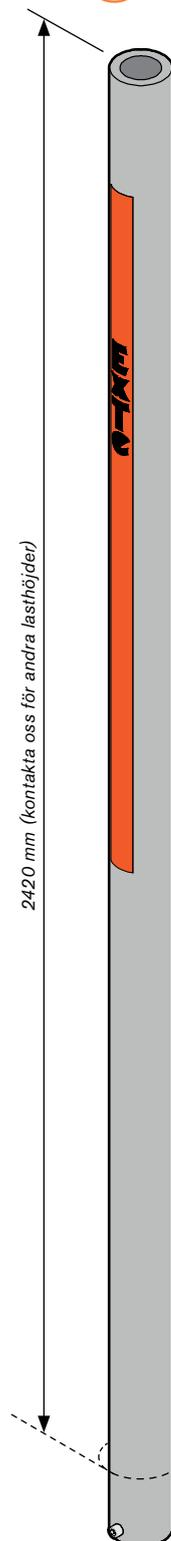

TU - AUTOMATSPÄNNARE FÖR ALLA TRANSPORTER.



Skanna QR-koden för
mer information om
TU-spännarsystemet.





Maximal säkerhet med obegränsad och automatisk efterspänning.

ExTe TU-spännaren är utvecklad för att säkra laster vid alla typer av tung transport, oavsett om det gäller timmer eller annat gods. Med automatisk efterspänning och obegränsad spänningslängd ger den maximal säkerhet under transport.



Som tillval finns en luftstyrd frigöringsmekanism, vilket gör det möjligt att lossa spännaren med en knapptryckning från lastbilshyten. Detta ökar användbarheten, särskilt när spännaren är monterad under ett flak eller skåp där åtkomsten är begränsad. Spännaren kan även dras åt manuellt vid behov.

ExTe TU har en dragkraft på upp till 1000 kg.



EXTE TU – Tension Unlimited

TU-spännaren är utvecklad för att säkra alla typer av tunga laster, oavsett om det gäller rundvirke eller traditionellt styckegods.

Här är några av dess viktigaste fördelar:

- Automatisk efterspänning: Håller spänningen jämn under transport och minskar behovet av manuellefterspänning
- Obegränsad spänningslängd: Flexibel spänningslängd som anpassar sig efter olika laststorlekar
- Hög dragkraft: Upp till 1000 kg, vilket säkerställer maximal säkerhet under transport.
- Anpassningsbar för olika marknader: Dragkraften kan justeras för att möta marknadsspecifika krav.
- Valfri luftstyrd frigöring: Gör det möjligt att lossa slinget från lastbilshytten – perfekt för svåråtkomliga placeringar.
- Manuell funktion: Kan även spännas manuellt vid behov för extra flexibilitet.

ExTe TU-spännare erbjuder marknadens pålitligaste och effektivaste lösning för lastsäkring.

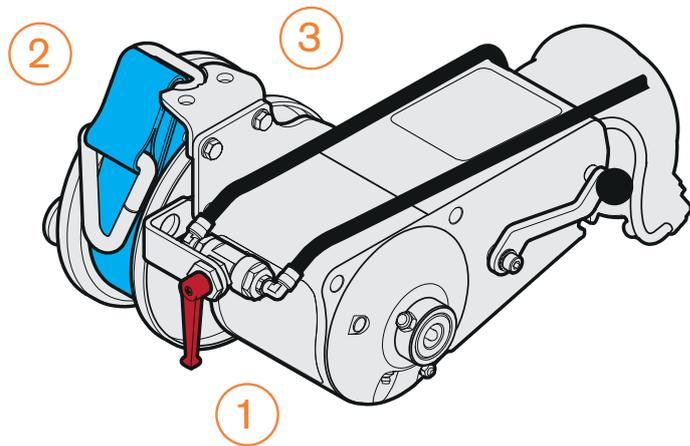

1	802390	Spännare TU
2	802311	Trumma med band
3	800867	Bandstyrning
4	780056	Flakgenomgång

TU - kompakt och driftsäker

Spännaren har en enkel och driftsäker mekanik och monteras på banke eller ram. Det är enkelt att byta sliddelar och krävs minimalt med underhåll.

Bandtrummor, som finns för olika behov, är enkla att byta. Spännarens mekanism kan frikopplas manuellt eller med luftstyrd frikoppling (fjärrstyrning finns som tillval). En fördel när åtkomligheten är mindre god.

Flexibla monteringslösningar

Vi erbjuder en rad olika lösningar för att montera TU-spännaren på fordon, där en av möjligheterna är att använda skenor för justerbar montering. Detta ökar systemets anpassningsförmåga för olika användningsområden.

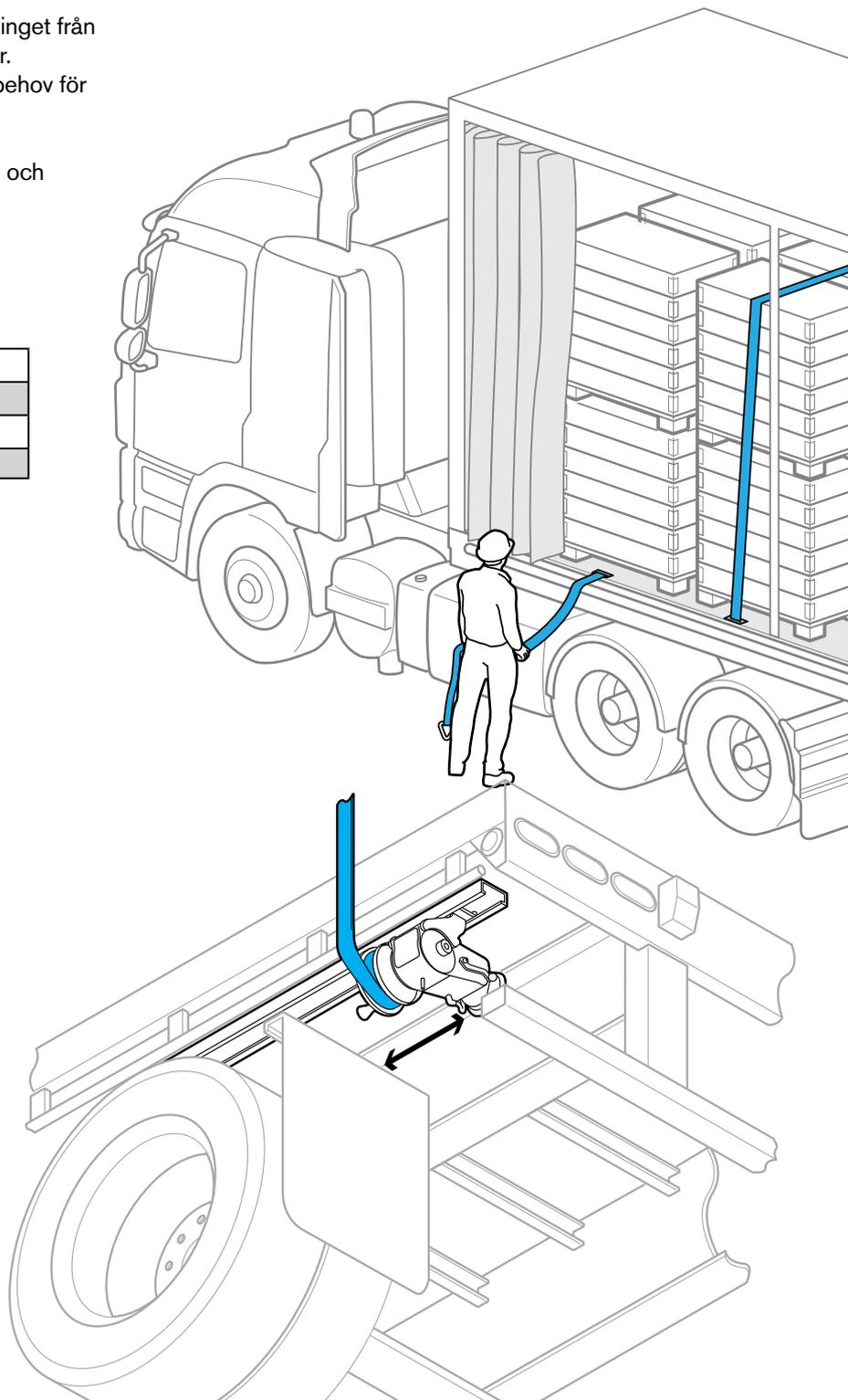

Flakgenomgång för spännband

Kanal för spännband som fälls in i flakets kantbalk.

- Ökar precisionen och säkerheten vid upprullning av spännbandet
- Gör att bandet löper rakt upp genom fästet från spännaren monterad undertill
- Säkerställer att bandet behåller spänningen och inte nöts mot balkens ytterkant
- Har en sprint som stoppar bandet när öglan i änden når fästet

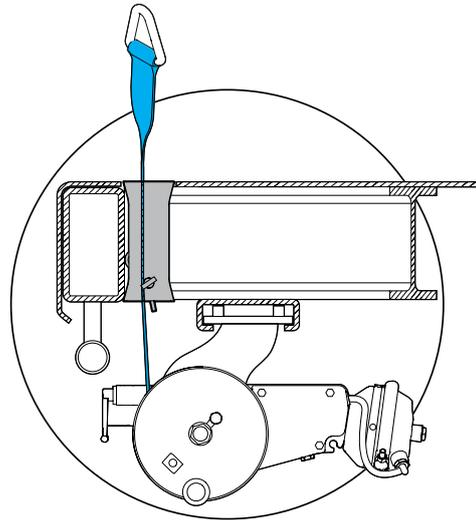

4

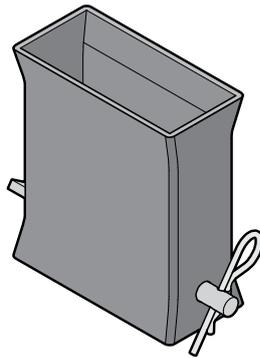

5

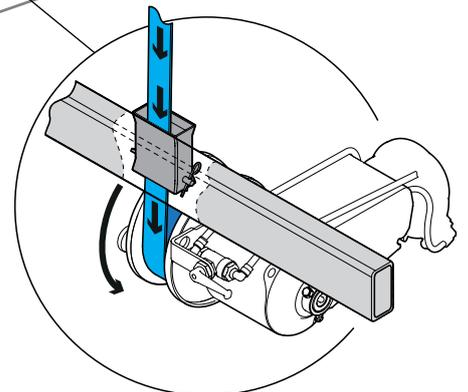
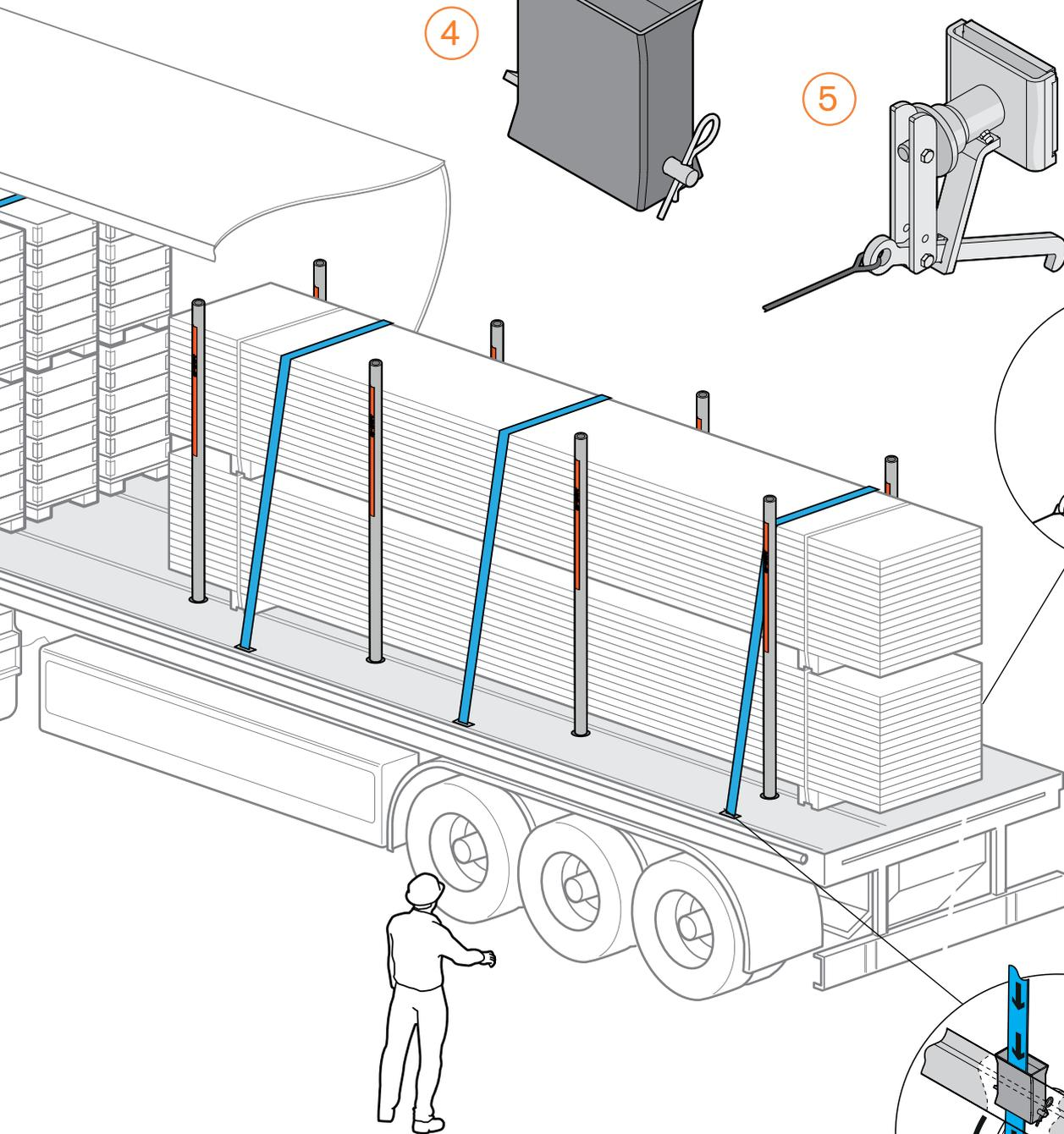
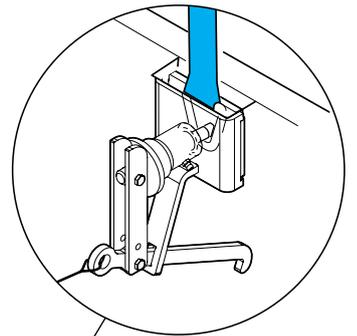
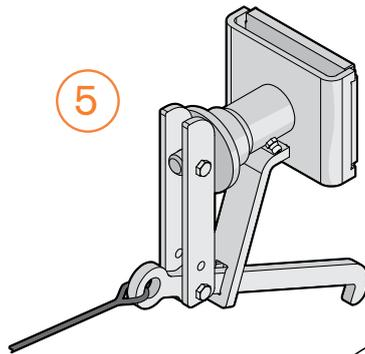

NEDBINDNINGSSYSTEM MED FOKUS PÅ STYCKEGODS.

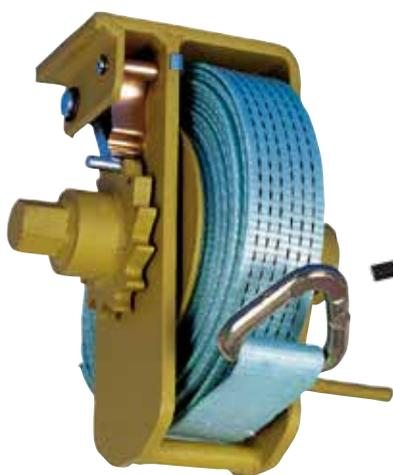

SPÄNNARE 601



SPÄNNARE 602



SPÄNNARE 801



SURRNINGSKROKAR OCH RINGAR



VIP-KROK



Testade och certifierade.

En produktgrupp med säkra och funktionella lösningar för lastsäkring av alla typer av transporter, främst styckegods.

I produktgruppen ingår flera typer av manuella spännare, surrningsfästen och band.



Spännare 601, 602 & 801 - manuella spännare

Manuella spännare är i första hand avsedda att användas för lastsäkring av formstabil gods. Spännarna har inbyggda bandmagasin och är tillverkade i stål. En fjäderbelastad låsningsfunktion och utbytbara lager borgar för en bra och driftsäker funktion. För rätt ändamål är spännarna mycket rationella och kostnadseffektiva.

- LC 3,000 kp
- Brottstyrka 6,000 kp

1	760100	Spännare 601
2	780100	Spännare 801
3	760200	Spännare 602

1

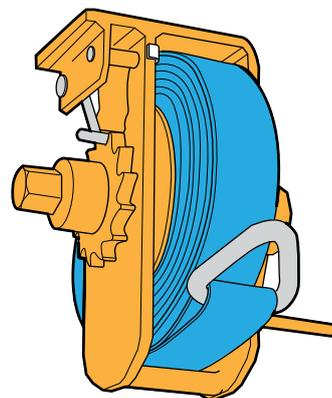

2

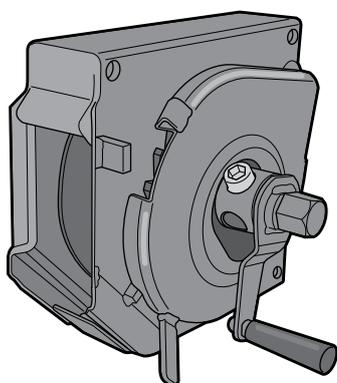

3

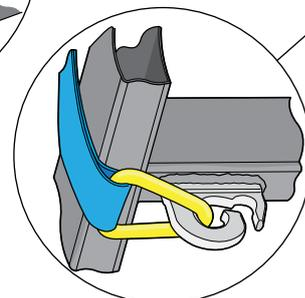
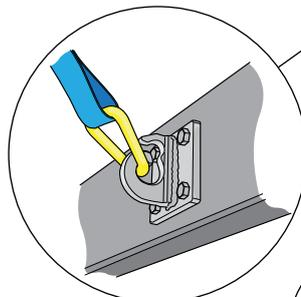
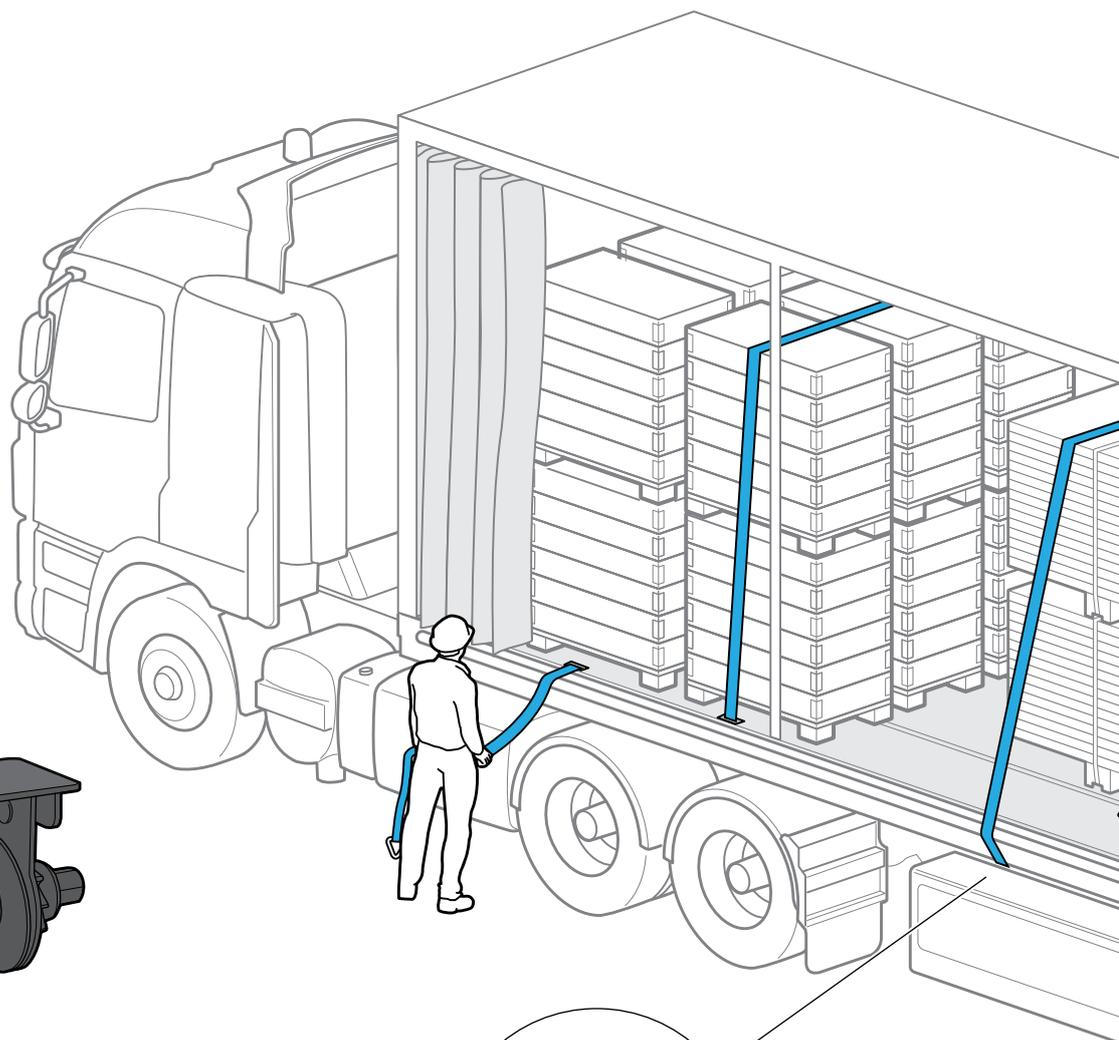
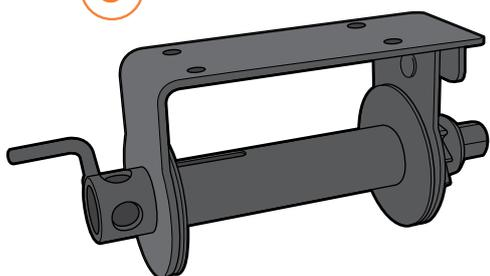

Spännband och Säkerhetsstroppar

Samtliga spännband har en längd av 10 meter. De är slitstarka, impregnerade och håller en brottstyrka på 5 eller 6 ton. Spridarlemsbanden är 0,5 och 0,6 meter långa med 50 mm bredd. Brottstyrka på 6 ton.

Öglor och krokar för lastsäkring

- Flera alternativ för öglor och krokar finns tillgängliga för både bultning och svetsning.
- Krokar och öglor finns även i en fällbar design.
- Den speciella VIP-kroken (pos 8) är avsedd för montering genom svetsning i flakets kantprofil. När den inte används, fälls kroken in i fästet och förhindrar hinder vid lastning och lossning.
- Samtliga har en brottstyrka på 6 ton.

4	780603	Surrningskrok (för insvetsning)
5	780309	Surrningskrok på platta (bultas)
6	780605	Surrningskrok - fällbar
7	780610	Surrningsögla - fällbar
8	780615	VIP-krok - surrningskrok

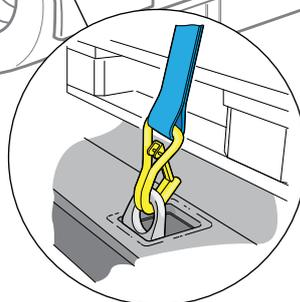
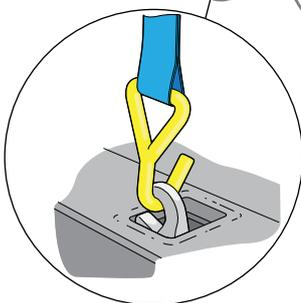
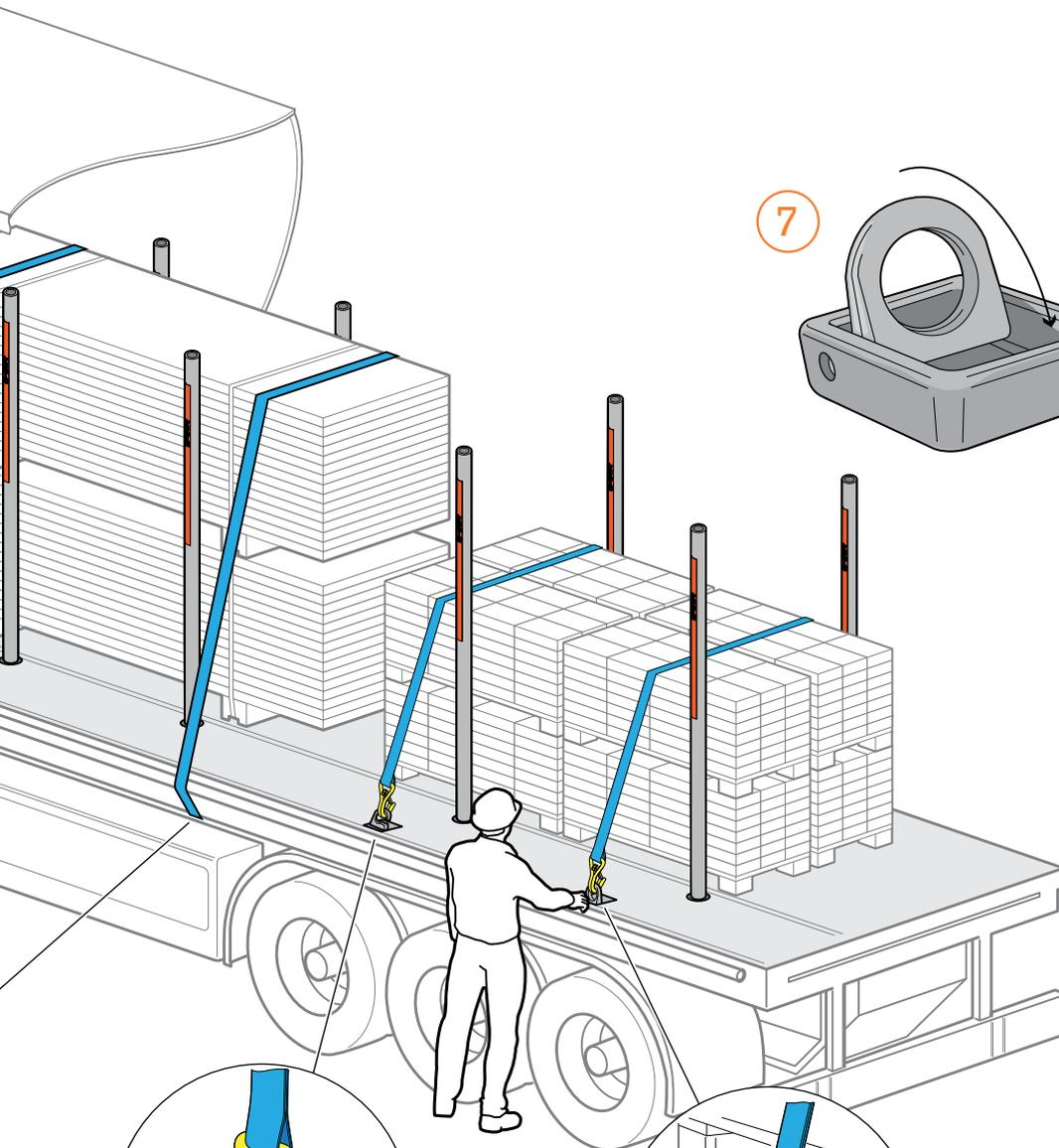
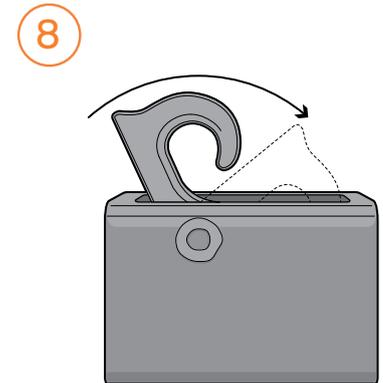
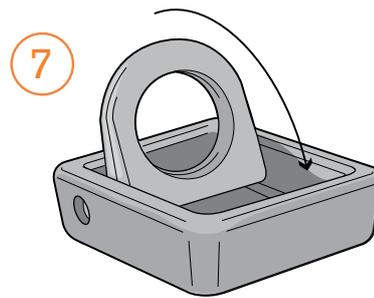
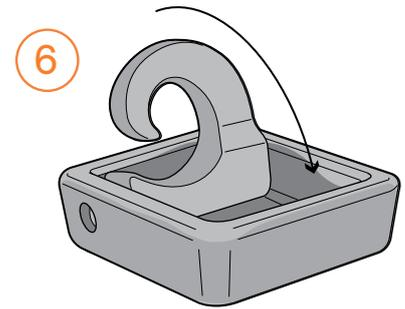
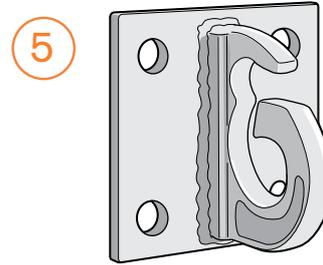
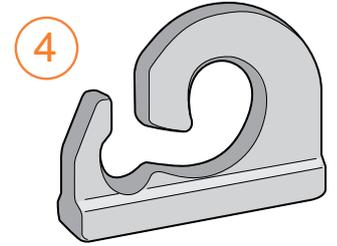

LÄS MER OM HELA VÅRT SORTIMENT OCH FÖLJ OSS ...

03/2025



www.exte.se

ExTe

Lastförankring är ett begrepp. Vi uppfann det.