

D-Series

D7 T Conical Lh 2.65-3.00

Doc.no AD00246

Teknisk Data / Technical Details / Technische Daten

Max. Lastkapacitet per banke: 7 ton

Max. Load Capacity per bunk: 7 ton

Max. Beladepkapazität pro Schemel beträgt: 7 tonnen

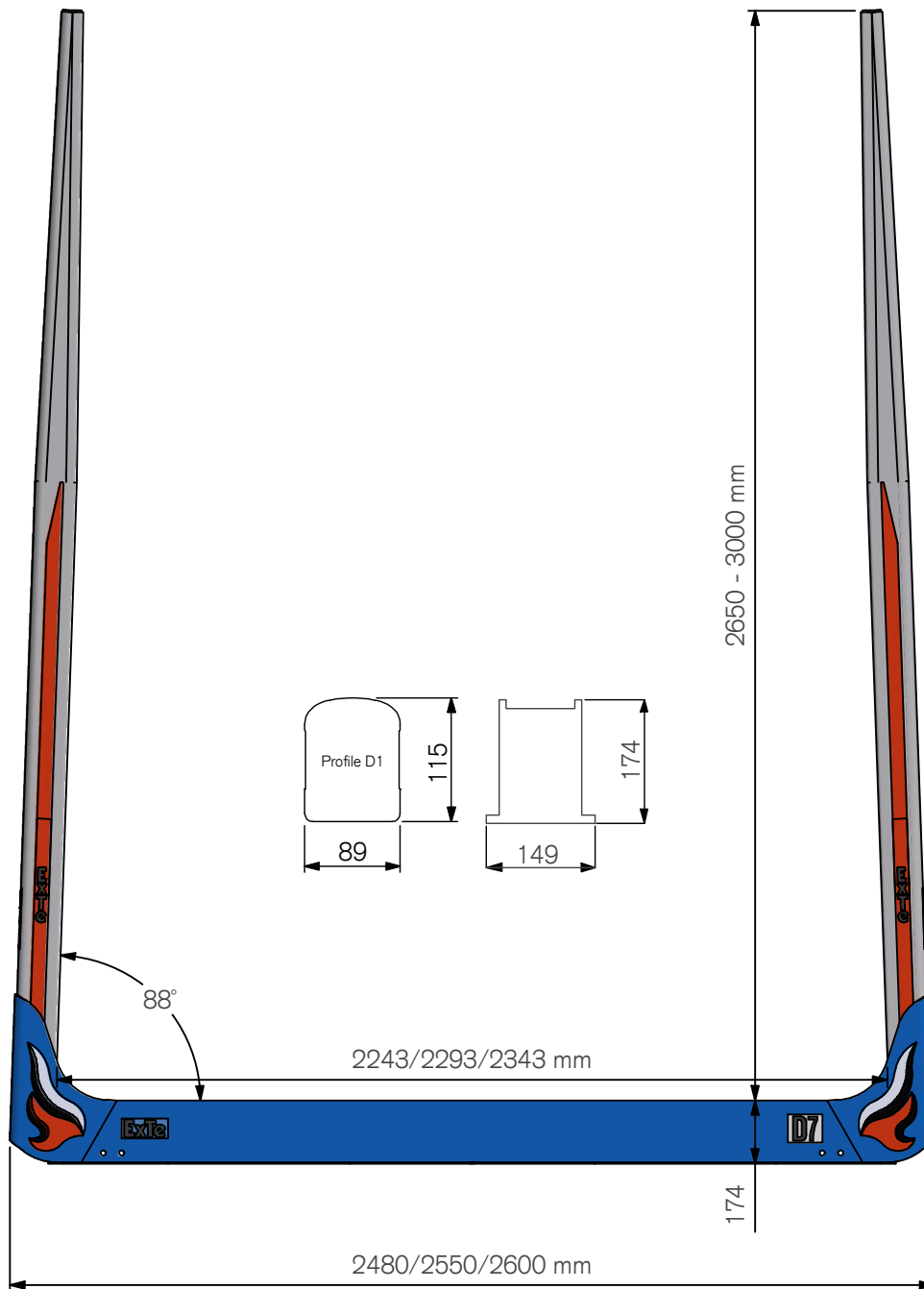

AD00246 A

ExTe

Securing cargo. We invented the concept.

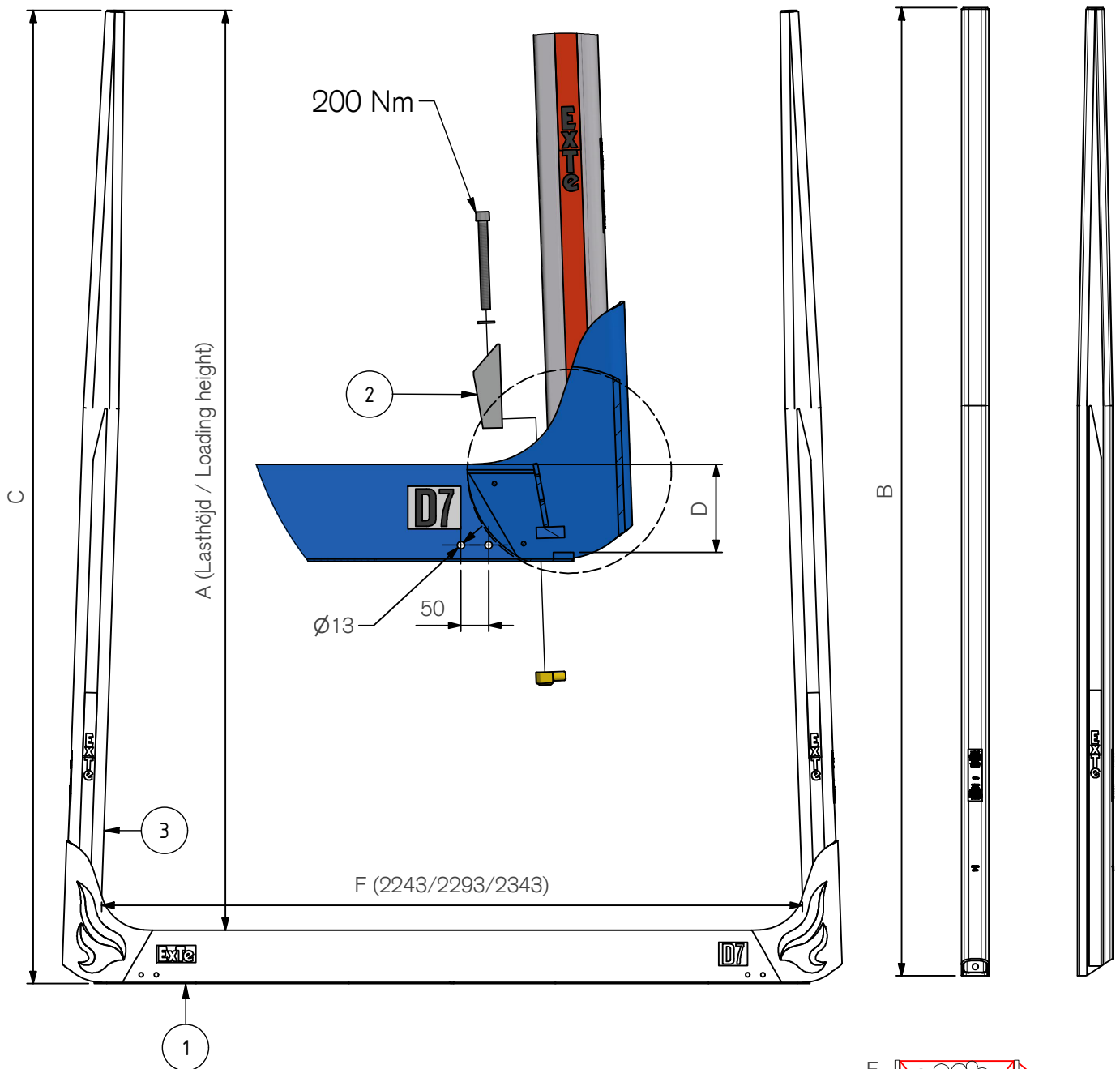

Pos.	Part.no	Pcs	Benämning	Description	Bezeichnung	Weight*	A mm	B mm	C mm	D mm	E1 m3	E2 m3	E3 m3
1	810439	1	Stomme D7 T 2,48	Bolster	Schemelkörper	55,9 kg							
1	810440	1	Stomme D7 T 2,55	Bolster	Schemelkörper	57,1 kg							
1	810441	1	Stomme D7 T 2,60	Bolster	Schemelkörper	58,0 kg							
2	810196	2	Låselement D-serien	Wedge kit	Keil	1,5 kg							
3	802802	2	Stake D1 T7 2810 Conical	Stake	Runge	19,4 kg	2650	2810	2824	159	5.94	6.08	6.21
3	802803	2	Stake D1 T7 2860 Conical	Stake	Runge	19,9 kg	2700	2860	2874	159	6.06	6.19	6.33
3	802804	2	Stake D1 T7 2910 Conical	Stake	Runge	20,4 kg	2750	2910	2924	159	6.17	6.31	6.44
3	802805	2	Stake D1 T7 2960 Conical	Stake	Runge	20,9 kg	2800	2960	2974	159	6.28	6.42	6.56
3	802806	2	Stake D1 T7 3010 Conical	Stake	Runge	21,4 kg	2850	3010	3024	159	6.39	6.54	6.68
3	802807	2	Stake D1 T7 3060 Conical	Stake	Runge	21,9 kg	2900	3060	3074	159	6.5	6.65	6.79
3	802808	2	Stake D1 T7 3110 Conical	Stake	Runge	22,4 kg	2950	3110	3124	159	6.62	6.76	6.91
3	802809	2	Stake D1 T7 3160 Conical	Stake	Runge	22,9 kg	3000	3160	3174	159	6.73	6.88	7.03

ExTe förbehåller sig rätten att göra ändringar i specifikationer och annan information i detta dokument utan förhandsinformation.

ExTe reserves the right to make changes in specifications and other information contained in this document without prior notice.

ExTe behåller sig das Recht vor, Änderungen an Spezifikationen und anderen Informationen in diesem Dokument ohne vorherige Ankündigung vorzunehmen.

ExTe

Securing cargo. We invented the concept.

ExTe Fabriks AB, SE-820 62 Färila Sweden. Tel: +46 (0)651 175 00. E-mail: info@exte.se www.exte.se

* Teoretiska

* Theoretical

* Theoretisch

ExTe Certificate No: / ExTe Zertifikat Nr: AD00246

The product is tested and designed according to the ExTe test procedure R5-504 for pillars with a horizontal load at a height of 1.2 m. The Allowed Working Load (AWL) is taken at an established acceptable deflection.

Das Produkt wird nach dem ExTe-Testverfahren R5-504 für Rungen mit einer horizontalen Belastung auf einer Höhe von 1,2 m geprüft. Die zulässige Arbeitslast (AWL) wird bei einer festgelegten akzeptablen Ablenkung genommen.

The following results were obtained for the pillar/stake mounted in different supports:

Die folgenden ergebnisse wurden für die Runge/Schemel erhalten, die in verschiedenen Trägern montiert waren:

Result <i>Ergebnisse</i>	Support Bolster <i>Trägern Schemelkörper</i>
Allowable Work Load AWL at 1.2 m (daN) <i>Zulässige Arbeitslast AWL bei 1,2 m (daN)</i>	4010 daN
Max Cargo Height H (m) <i>Max Ladehöhe H (m)</i>	3,0 m
Max allowed Cargo Weight Q per Bunk* (ton) <i>Max erlaubt Gütergewicht Q pro Bunk* (ton)</i>	7 ton
Place of tests, Färila, Sweden <i>Ort der Test, Färila, Sweden</i>	2012-06-12
Test report number <i>Nummer des Testberichtes</i>	S-167

*) Calculated according to the principles in section 3.3.5 in the Tfk Report 1998:2 "Securing of Cargo" and section 2.7 in the European "Best Practice Guidelines" on Cargo Securing for Road Transport 2006
Berechnet nach den Grundsätzen im Sektion 3.3.5 des Tfk-Berichts 1998:2 "Securing of Cargo" und Abschnitt 2.7 der Europäischen "Leitlinien für bewährte Verfahren" zur Ladungssicherung für den Straßenverkehr 2006

It is hereby certified that the above results are in accordance with documented tests and calculations carried out at ExTe Fabriks AB, Färila, Sweden.

Es wird hiermit bestätigt, dass die obigen Ergebnisse den dokumentierten Tests und Berechnungen entsprechen, die bei ExTe Fabriks AB, Färila, Schweden, durchgeführt wurden



Kjell Jonsson
CEO ExTe Fabriks AB



Securing cargo. We invented the concept.