

Montering av fästen A-serien

AD00048 B

Montering av fäste på A-seriens bankar kan ske enligt denna beskrivning. Använd detta som ett tips men naturligtvis kan det utföras på annat sätt, som utarbetas efter varje påbyggares egna förutsättningar.

1. Placera banken upp och ner på ett par bockar med bekväm arbetshöjd.



2. Mät ut rambredd på fordonet (vagn/bil) och lägg till tot 6 mm spel. Ex.vis vid 1250 mm rambredd skall måttet mellan fästplattans yttre ramanhåll vara 1256 mm.

Utgå från banken mitt som finns angivet som tydliga urfräsningar i stomfläns.

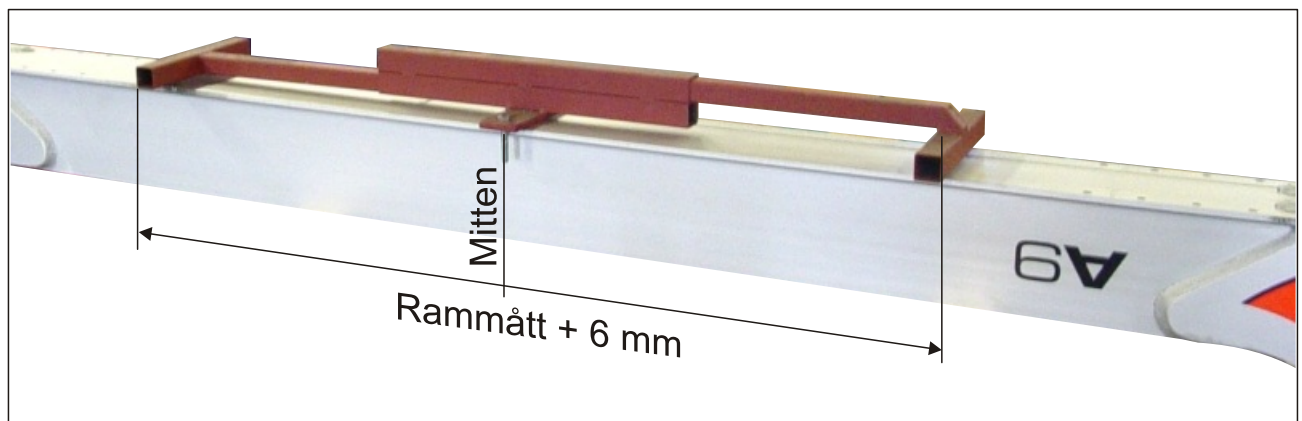

ExTe

Securing cargo. We invented the concept.

3. Placera ut monteringsplattorna i rätt C-C mått med hjälp av mittenmärket på bankestommen. En mall liknande den på bilden, underlättar arbetet.

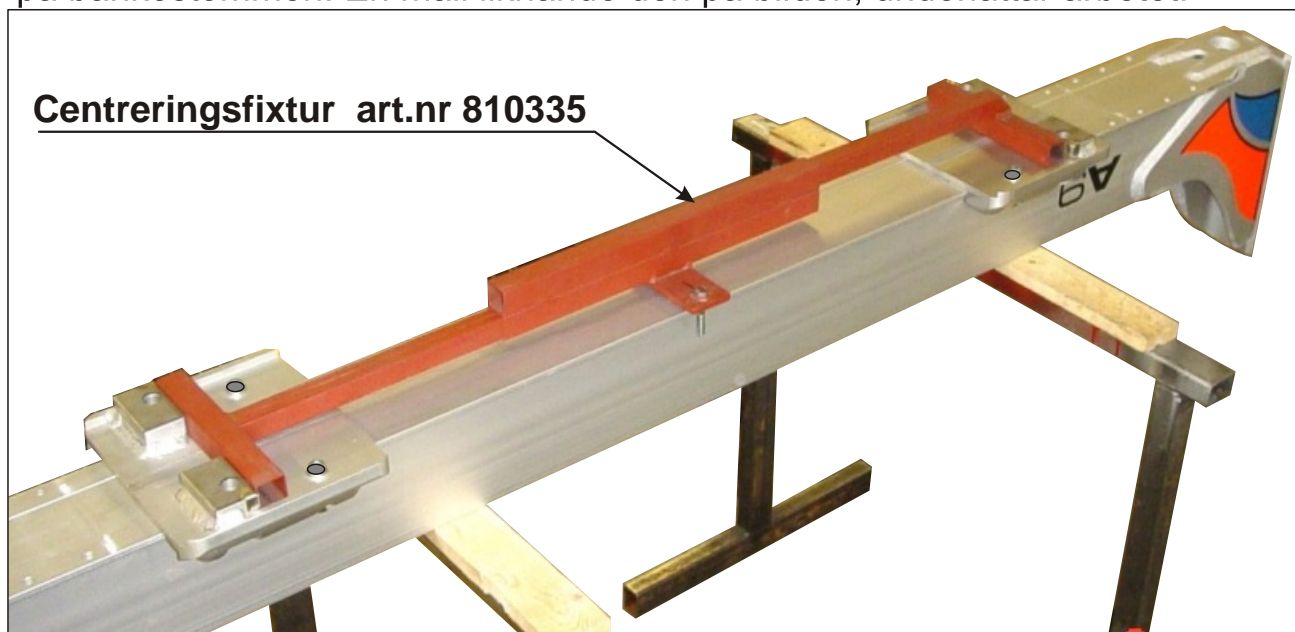

4. Kontrollera att plastlist på klämklack är monterad.



5. Montera klämklackarna med skruvbrickor och mutter

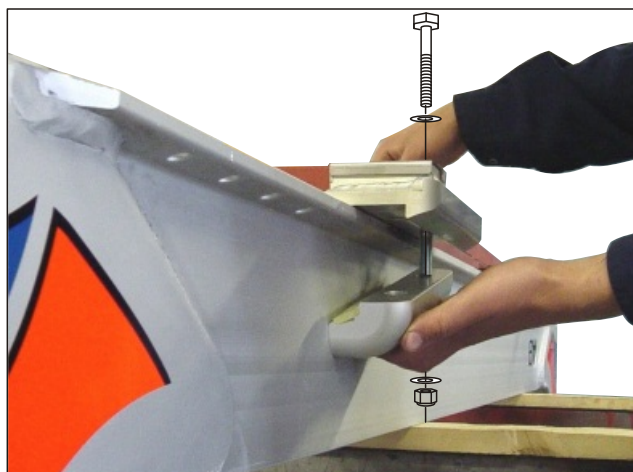

6. Dra fast monteringskruvarna.

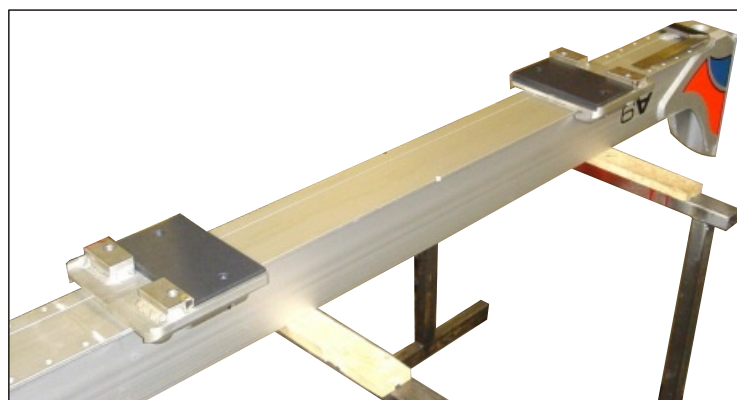

7. Banken är klar att vändas rätt och läggas på fordonsramen. Plastplattor skall användas både för klämfäste och friktionsfäste. Monteras endera med klämbygel eller underplatta för friktionsfäste.

För att säkra bankefästets placering i sidled, skall en eftermontering av ett stift ske efter att bankarnas placering bestämts och fästena åtdragits.

Fästets klämklackar har ett förborrat \varnothing 10 mm hål där fortsatt borrning i bankeflänsen skall ske. Använd 10 mm borrar med borrarstopp.

1. Borra så att ett 50 mm djupt hål kommer att gå igenom bankefläns och några mm in i monteringsplattan. Med borrarstoppet undviks att det blir hål genom monteringsplattan och ner i glidplasten.
2. Stoppa stiftet i borrhålet och slå in den med ett dorn tills den bottnar.
3. Täck hålet med bif. täckpropp.

Kontrollera ramanhållets
avsänd till ramfläns

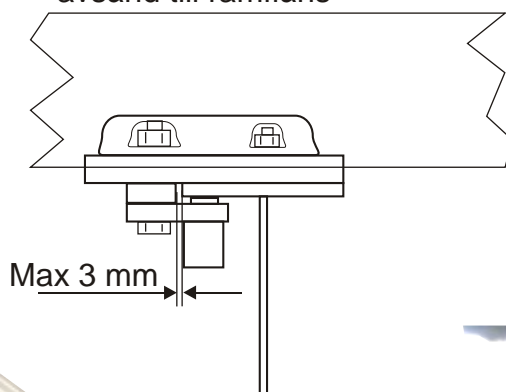

Notera att bormaskinen
skall lutas några grader för att
träffa bankens fläns i
rätt vinkel.

Borra i förborrade
hållet genom
bankefläns.

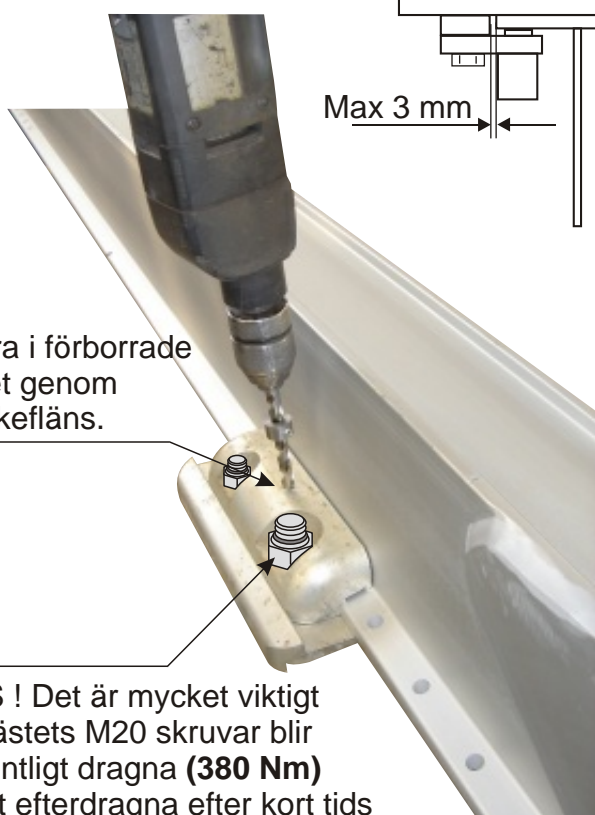

OBS ! Det är mycket viktigt
att fästets M20 skruvar blir
ordentligt dragna (**380 Nm**)
samt efterdragna efter kort tids
användning.

Använd ett
borrstopp för
totalt borrhjul.

50 mm

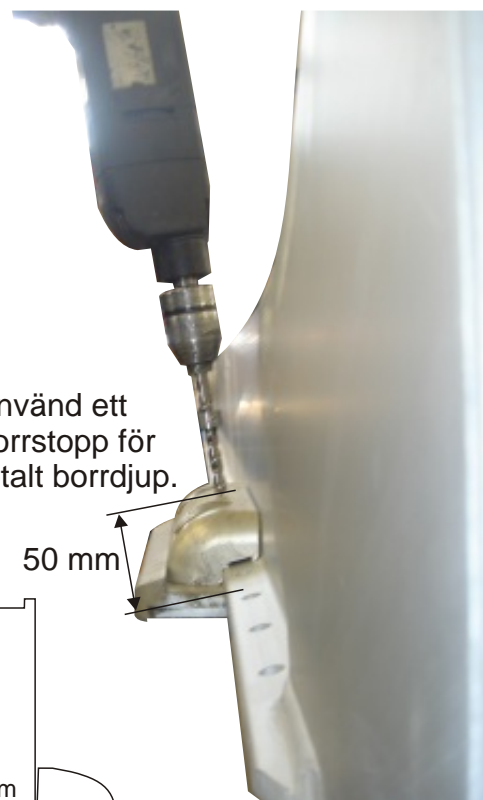

Stift art.nr 800948 (L= 40 mm)

Täta hålet ovanför
pinnen med bif. täckpropp.
800949

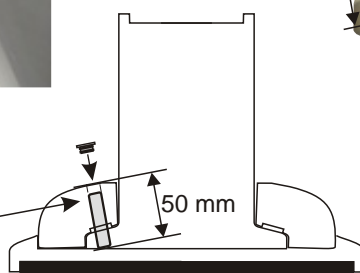

Stiftning av fästet diagonalt, ett stift / fäste

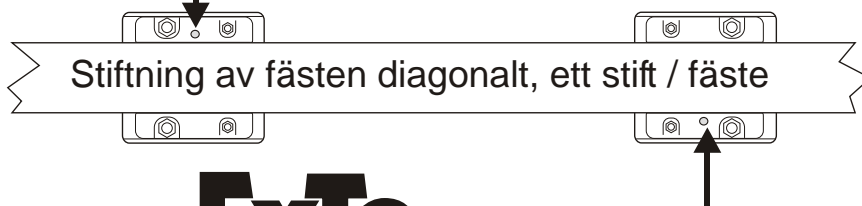

ExTe